



# Staubsauger

## Aspirateur

Art.-Nr. 239732



## BETRIEBSANLEITUNG

## MODE D'EMPLOI

CH-IMPORTEUR: MAX TRADA AG · CHURERSTRASSE 82 · CH-8808 PFÄFFIKON / SZ

**03 – 13    BETRIEBSANLEITUNG**

**15 – 25    MODE D'EMPLOI**

## INHALTSVERZEICHNIS

---

- 4 Gerätebeschreibung
- 6 Spezielle Sicherheitshinweise
- 6 Montage des Staubsaugers
- 8 Inbetriebnahme
- 8 Reinigung
- 10 Problembehebung
- 10 Wichtige Sicherheitshinweise
- 12 Entsorgung und Garantie
- 13 Technische Daten

Sehr geehrte Kundin, sehr geehrter Kunde

Wir gratulieren Ihnen zum Kauf dieses praktischen Zyklonsaugers, mit dem Sie dank der unterschiedlichen 2 in 1 Düse, der Bodendüse und dem Saugrohr auch schwer erreichbare Stellen unkompliziert saugen können.

Bitte lesen Sie vor der Montage und Inbetriebnahme diese Gebrauchsanleitung aufmerksam durch, um sich mit Ihrem neuen Gerät vertraut zu machen und maximale Betriebssicherheit zu erzielen. Besonders müssen die Sicherheitsbestimmungen berücksichtigt werden, um Unfälle und Schäden zu vermeiden. Wir empfehlen, die Anleitung zum späteren Nachlesen sorgfältig aufzubewahren.

## GERÄTEBESCHREIBUNG

---

- 1 Netzkabel
- 2 EIN/AUS-Taste mit Saugleistung-Einstellung
- 3 Motoreinheit mit Griff
- 4 Staubbehälter
- 5 Filtereinheit (Zykloneinsatz und Filter)
- 6 Taste zum Öffnen der Staubbehälter-Klappe
- 7 Saugrohr
- 8 Entriegelungsknopf für Teleskop-Saugrohr
- 9 Bodendüse
- 10 2 in 1 Fugendüse

### Hinweis zur 2 in 1 Fugendüse:

Als Düse ohne Bürste  
ideal zum Saugen  
von Sofaritzen, Ecken,  
Treppen etc.



Als Düse mit Bürste  
ideal zum Saugen  
von Möbeln, Bücherregalen,  
glatten Flächen

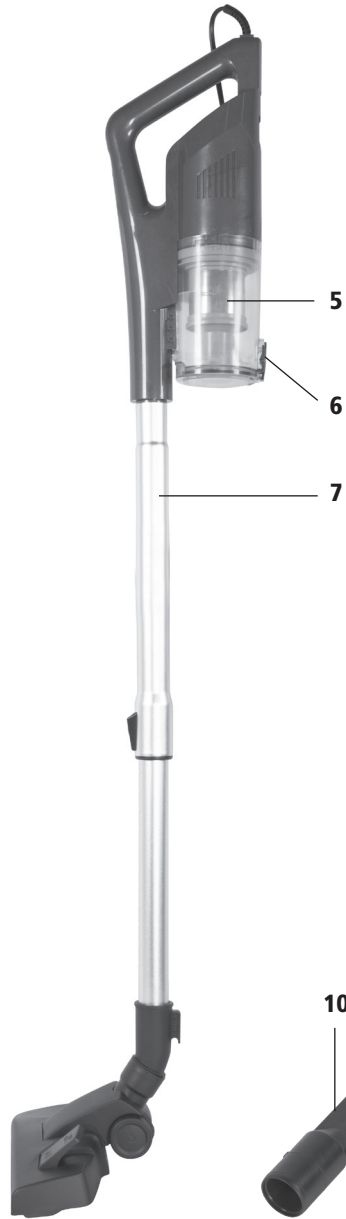
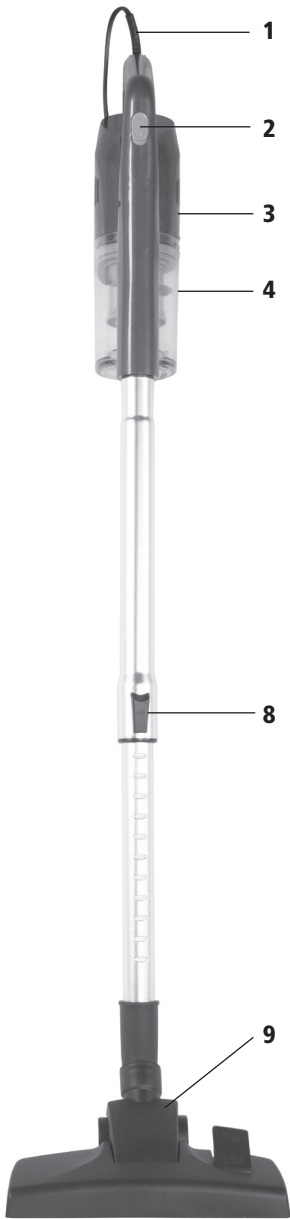

## SPEZIELLE SICHERHEITSHINWEISE FÜR IHREN STAUBSAUGER

---

- Halten Sie das Gerät von Heizungen, Feuer oder Flammen bzw. Zigaretten fern.
- Sollte die Luftansaugöffnung blockiert sein, oder das Saugrohr bzw. eine Düse- oder Bürste verstopft sein, müssen Sie den Staubsauger sofort mit der EIN/AUS-Taste ausschalten.  
Entfernen Sie erst den Grund der Blockade, bevor Sie das Gerät wieder einschalten.
- Saugen Sie keinen grossen oder spitzen Gegenstände auf. Deshalb sollten Sie vor dem Saugen diese Gegenstände bereits vom Boden entfernen. Saugen Sie auch keine entflammaren oder brennenden/glühenden Substanzen (z.B. Zigarettenstummel).
- Kein Wasser oder Flüssigkeiten aufsaugen.
- Staubsauger nur mit korrekt installiertem Zykloneinsatz und Filter in Betrieb nehmen.
- Leeren Sie den Staubbehälter regelmässig.

## MONTAGE DES STAUBSAUGERS

---

### ■ FILTER IN STAUBBEHÄLTER EINLEGEN

1. Legen Sie den Zykloneinsatz in den Staubbehälter. Richten Sie die Pins im Zykloneinsatz mit den Aussparungen im Staubbehälter aus.
2. Legen Sie den Filter in den Zykloneinsatz.

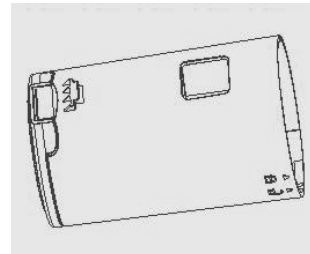
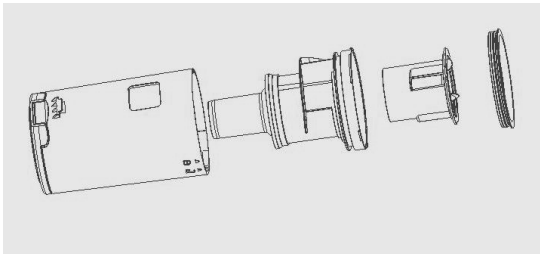

### ■ STAUBBEHÄLTER AN MOTOREINHEIT INSTALLIEREN

1. Legen Sie den Staubbehälter an die Pins am unteren Rand der Motoreinheit.
2. Drehen Sie den Staubbehälter, so dass er mit einem Klick einrastet.

### ■ BODENDÜSE UND SAUGROHR AN MOTOREINHEIT MONTIEREN

- Schieben Sie die untere Öffnung des Saugrohrs in das Anschlussstück der Bodendüse, bis es gut befestigt ist.
- Führen Sie das obere Ende des Saugrohrs in die Anschlussöffnung der Motoreinheit, bis das Saugrohr gut befestigt ist.
- **Hinweis:** Zum Abnehmen des Saugrohrs und der Bodendüse, müssen Sie diese nur herausziehen.

### ■ 2 IN 1 FUGENDÜSE MONTIEREN

- Zyklonsauger als Handstaubsauger benutzen: Sie können die 2 in 1 Fugendüse direkt in die Anschlussöffnung der Motoreinheit schieben, bis sie gut befestigt ist.
- 2 in 1 Düse mit Saugrohr benutzen: Sie können die 2 in 1 Fugendüse aber auch in die untere Öffnung des Saugrohrs schieben und so schwer zugängliche Stellen wie Ecken und Decken absaugen.

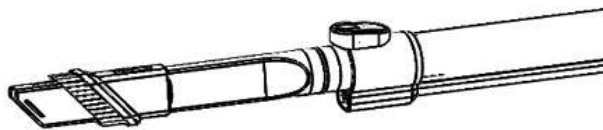

## **INBETRIEBNAHME**

---

- Wenn sich der Zykloneinsatz mit Filter im Staubbehälter befindet und dieser zusammen mit der Motoreinheit installiert ist, können Sie den Staubsauger in Betrieb nehmen.
- Montieren Sie wie beschrieben das Saugrohr bzw. die passende Düse oder Bürste.
- Stecken Sie den Netzstecker in eine passende Steckdose.
- Drücken Sie die EIN/AUS-Taste (2), um den Staubsauger einzuschalten.
- Wenn Sie die Düsen oder Bürsten wechseln wollen, schalten Sie das Gerät immer erst mit der EIN/AUS-Taste aus.

## **REINIGUNG**

---

### **■ STAUBBEHÄLTER LEEREN**

- Wenn der Staubbehälter voll ist, sollten Sie ihn entleeren, damit die volle Saugkraft erhalten bleibt.
  - Das Gerät muss vorher ausgeschaltet werden.
1. Nehmen Sie den Staubbehälter von der Motoreinheit ab, indem Sie ihn leicht drehen.
  2. Halten Sie die Klappe des Staubbehälters über einen Abfalleimer und drücken Sie die Entriegelungstaste (6), um die Klappe des Staubbehälters zu öffnen.
  3. Entleeren Sie Staub und Schmutz.
  4. Schliessen Sie die Klappe wieder, so dass sie einrastet.

### **■ REINIGUNG DES STAUBBEHÄLTERS SOWIE DER FILTER**

- Von Zeit zu Zeit sollten Sie den Staubbehälter sowie den Zykloneinsatz und Filter entnehmen und reinigen, spätestens wenn Sie merken, dass die Saugleistung nachlässt. Schalten Sie das Gerät mit der EIN/AUS-Taste aus. Bevor Sie den Staubbehälter reinigen, sollten Sie ihn zuerst leeren (wie im Kapitel zuvor beschrieben).
1. Öffnen Sie den Staubbehälter.
  2. Nehmen Sie den Zykloneinsatz und den Filter aus dem Staubbehälter.
  3. Klopfen Sie beide Filter aus oder reinigen Sie sie mit einer Bürste.

4. Sie können die Filter auch unter handwarmem Wasser reinigen. Lassen Sie die beiden Filter komplett an der Luft trocknen, bevor Sie sie wieder einsetzen.
  5. Spülen Sie den Staubbehälter unter handwarmem Wasser, dann lassen Sie ihn komplett an der Luft trocknen.
  6. Danach setzen Sie alle Teile wieder in den Staubbehälter zurück und schliessen die Abdeckung.
- **Achtung:** Das Gerät darf nur in Betrieb genommen werden, wenn die trockenen Filter wieder korrekt eingelegt sind und der Staubbehälter eingesetzt ist.

#### ■ REINIGUNG DER BODENDÜSE

- Es können sich Haare und Fussel in der Bürste verfangen, welche von Zeit zu Zeit entfernt werden müssen, damit die Saugkraft nicht nachlässt.
- Schneiden Sie mit einer Schere die Haare und Fussel, welche sich in der Zylinderbürste verfangen haben, auseinander und entfernen Sie sie.
- **Achtung:** Bodendüse und Zylinderbürste nie mit Wasser oder Flüssigkeiten reinigen!

#### ■ REINIGUNG DES STAUBSAUGERS

- Wenn das Gerät ausgeschaltet und vom Ladegerät getrennt ist, können Sie das Gerät mit einem trockenen Tuch abwischen.
- Verwenden Sie keine Scheuerlappen, Stahlwolle, scheuernde Reiniger, Azeton oder Alkohol.
- Tauchen Sie den Staubsauger niemals ins Wasser.
- Lagern Sie das Gerät an einem trockenen, kühlen Ort ausser Reichweite von Kindern.

**PROBLEMBEHEBUNG**

<b>PROBLEM</b>	<b>MÖGLICHE URSACHE</b>	<b>PROBLEMBEHEBUNG</b>
<b>Staubsauger funktioniert nicht.</b>	<ul style="list-style-type: none"> <li>• Netzstecker steckt nicht / fehlende Stromversorgung.</li> </ul>	<ul style="list-style-type: none"> <li>• Netzstecker in Steckdose stecken / für Stromzufuhr sorgen.</li> </ul>
<b>Saugleistung ist gering oder gar nicht vorhanden.</b>	<ul style="list-style-type: none"> <li>• Der Staubbehälter ist voll.</li> <li>• Filter müssen gereinigt werden.</li> <li>• Die Luftansaugung ist blockiert.</li> </ul>	<ul style="list-style-type: none"> <li>• Leeren Sie den Staubbehälter.</li> <li>• Filter reinigen und korrekt einsetzen.</li> <li>• Luftansaugung auf mögliche Blockade prüfen und Blockade entfernen.</li> </ul>
<b>Staub entweicht dem Gerät.</b>	<ul style="list-style-type: none"> <li>• Der Staubbehälter ist voll.</li> <li>• Filter sind nicht richtig eingesetzt.</li> </ul>	<ul style="list-style-type: none"> <li>• Leeren Sie den Staubbehälter.</li> <li>• Filter korrekt einsetzen.</li> </ul>

**WICHTIGE SICHERHEITSHINWEISE**

Um Verletzungen durch Strom wie Stromschlag, Kurzschluss oder Brand zu vermeiden, bitten wir Sie, folgende Sicherheitsbestimmungen immer zu berücksichtigen:

- Achten Sie darauf, dass Sie die unter Spannung stehenden Teile nie berühren! Ein elektrischer Schlag kann zu schweren Verletzungen oder sogar zum Tod führen.
- Schliessen Sie das Gerät nur an eine Steckdose mit Wechselstrom mit einer Spannung von 230 V / 50 Hz an. Als Mindestabsicherung der Steckdose gilt 6 Ampère. Die Steckdose sollte mit einer Fehlerstromschutzschaltung gesichert sein. Bitte beachten Sie unbedingt die geltenden örtlichen Verordnungen und Vorschriften.
- Das Gerät darf niemals ohne Aufsicht betrieben bzw. zweckentfremdet werden. Nur mitgeliefertes Zubehör mit diesem Staubsauger verwenden.
- Saugen Sie mit diesem Gerät niemals Wasser, Flüssigkeiten, entflammbare oder explosive Stoffe oder Materialien, brennende bzw. heisse Asche, Streichhölzer, Zigaretten oder gesundheitsschädlichen Staub oder Stoffe.
- Niemals puderartige Substanzen wie z.B. Mehl einsaugen. Gefahr von Motorschaden!

- Niemals spitze oder scharfe Gegenstände einsaugen, wie z.B. Nägel, Nadeln etc.
- Niemals das Gerät abdecken während es in Betrieb ist.
- Gerät niemals in der Nähe von Wärmequellen wie Ofen, Herd, Heizungen oder von Wärme abgebenden Geräten lagern oder stellen. Gerät niemals in explosionsgefährdeten Räumen einsetzen. Gerät vor Hitze schützen und bei Temperaturen zwischen 0°– 40°C benutzen und lagern.
- Gerät niemals in der Nähe von Badewannen, Swimmingpools oder mit Wasser gefüllten Behältern stellen, wo die Gefahr besteht, dass es ins Wasser fallen könnte. Stromschlaggefahr!
- Staubsauger niemals in Wasser tauchen!
- Gerät nur mit einem trockenen Tuch reinigen.
- Gerät nicht im Freien verwenden oder lagern. Den Staubsauger niemals Feuchtigkeit bzw. Regen aussetzen oder mit Wasser in Kontakt bringen. Niemals feuchte Flächen saugen. Das Gerät sollten nicht über längere Zeit Sonnenstrahlen ausgesetzt werden.
- Das Gerät ist nicht zur gewerblichen Nutzung konzipiert.
- Gerät in sicherer Umgebung aufstellen, sodass es nicht umgestossen werden oder umkippen kann. Der Untergrund sollte eben und trocken sein. Besondere Vorsicht ist geboten, wenn Sie das Gerät auf Treppen benutzen.
- Elektrische Geräte sind kein Spielzeug für Kinder. Lassen Sie den Staubsauger niemals unbeaufsichtigt, wenn Kinder zugegen sind, oder stellen Sie ihn für Kinder unerreichbar auf. Auch mit dem Verpackungsmaterial sollten Kinder niemals spielen dürfen, es besteht Erstickungsgefahr durch Plastiktüten!
- Staubsauger immer von Kindern unter 8 Jahren fern halten.
- Personen mit eingeschränkten physischen, sensorischen oder geistigen Fähigkeiten sowie Kinder über 8 Jahren oder unwissende und unerfahrene Personen dürfen den Staubsauger nicht benutzen, ausser sie werden durch eine für ihre Sicherheit zuständige Person beaufsichtigt oder von dieser genau instruiert, wie das Gerät zu benutzen ist.
- Kinder unter 8 Jahren dürfen den Staubsauger nicht benutzen.
- Personen unter Alkohol- und Medikamenteneinfluss dürfen das Gerät nicht benutzen.
- Netzteile dürfen nie mit nassen Händen ein- oder ausgesteckt werden. Auch das Gerät darf nie mit nassen oder feuchten Händen benutzt werden. Ziehen Sie nie am Kabel, um das Gerät vom Netz zu trennen, sondern immer am Netzstecker.
- Für Reparaturen Gerät immer zu Ihrer Verkaufsstelle bringen und ausschliesslich Originalersatzteile verwenden. Niemals fest installierte Abdeckungen entfernen oder Reparaturen selbst vornehmen! Stromschlag-Gefahr!

- Gerät nur mit einwandfreiem Stromkabel benutzen und dieses vor Feuchtigkeit schützen. Sollte das Gerät nicht richtig funktionieren, beschädigt oder nass geworden sein, nehmen Sie dieses auf keinen Fall in Betrieb und lassen Sie es von Ihrer Verkaufsstelle kontrollieren. Dies gilt auch für die Düse, Bürste und das Saugrohr.
- Nichts in die Geräteöffnungen stecken. Luftöffnungen niemals abdecken. Gerät nicht benutzen, wenn Düsen, Rohr oder die Luftansaugung blockiert sind. Entfernen Sie immer erst die Blockade, bevor Sie das Gerät wieder einschalten.
- Ansaugöffnungen und Düsen bzw. Bürsten von Gesicht und Körper fernhalten, ebenso von Haaren, Schmuck und Kleidungsstücken.
- Gerät nur mit trockenem und korrekt montiertem Zykloneinsatz und Filter sowie dem Staubbehälter benutzen.
- **Durch unsachgemäße Reparaturen oder Handhabung können erhebliche Gefahren für den Benutzer und das Umfeld entstehen. Für Schäden, welche durch falschen Gebrauch, Nicht-Beachtung der örtlichen Sicherheitsvorschriften, oder durch eine nicht in dieser Anleitung vorgesehenen Verwendung verursacht werden, wird jegliche Haftung abgelehnt.**

## ENTSORGUNG UND GARANTIE

---

### ■ ENTSORGUNG

Ausgediente Geräte müssen unbrauchbar gemacht werden und dürfen nicht im Hausmüll entsorgt werden. Bitte bringen Sie Ihr Gerät in die nächste Wertstoff-Sammlung, damit recyclebares Material wieder verwendet wird und Ihr Gerät einer umweltgerechten Entsorgung zugeführt wird.

### ■ GARANTIE

- Das Gerät hat zwei Jahre Garantie ab Verkaufsdatum. (Rechnung aufbewahren!)
- Schäden die von falschem Gebrauch herrühren fallen nicht unter die Garantieverträge.

## TECHNISCHE DATEN

---

<b>Modell</b>	Staubsauger
<b>Art.-Nr.</b>	239732
<b>Netzspannung</b>	220 – 240V~ 50/60Hz
<b>Leistung Staubsauger-Motor</b>	500 Watt
<b>Saugkraft</b>	13 KPA
<b>Kabellänge</b>	5 m
<b>Erfüllt EU-Vorschriften</b>	Ja
<b>Zertifizierung</b>	CE
<b>Produkt-Garantie</b>	2 Jahre

Technische Änderungen vorbehalten.

DEUTSCH





## SOMMAIRE

---

- 16 Description de l'appareil
- 18 Consignes de sécurité spéciales pour votre aspirateur
- 18 Montage de l'aspirateur
- 20 Mise en service
- 20 Nettoyage
- 22 Dépannage
- 22 Consignes de sécurité importantes
- 24 Elimination et garantie
- 25 Caractéristiques techniques

Chère cliente, cher client

Nous vous félicitons pour l'achat de cet aspirateur cyclonique pratique qui vous permettra de nettoyer en toute facilité même des endroits difficiles d'accès grâce au suceur 2 en 1, au suceur pour sol et au tuyau.

Veuillez lire attentivement ce mode d'emploi avant le montage et la mise en service, pour vous familiariser avec cet appareil et obtenir une sécurité de fonctionnement optimale. Prenez particulièrement compte des directives de sécurité, pour éviter des accidents et dommages. Nous recommandons de conserver soigneusement ce mode d'emploi pour une consultation ultérieure.

## DESCRIPTION DE L'APPAREIL

---

- 1 Cordon d'alimentation
- 2 Touche MARCHE/ARRET avec réglage de la puissance d'aspiration
- 3 Unité moteur avec poignée
- 4 Bac à poussière
- 5 Filtres (embout cyclonique et filtre)
- 6 Touche pour ouvrir le clapet du bac à poussière
- 7 Tuyau d'aspiration
- 8 Bouton de déverrouillage du tuyau d'aspiration télescopique
- 9 Suceur pour sol
- 10 Suceur plat 2 en 1

### Remarque concernant le suceur plat 2 en 1 :

Comme suceur sans brosse, idéal pour aspirer les fentes dans les canapés, les recoins, les escaliers, etc.



Comme suceur avec brosse, idéal pour aspirer les meubles, les bibliothèques, les surfaces lisses

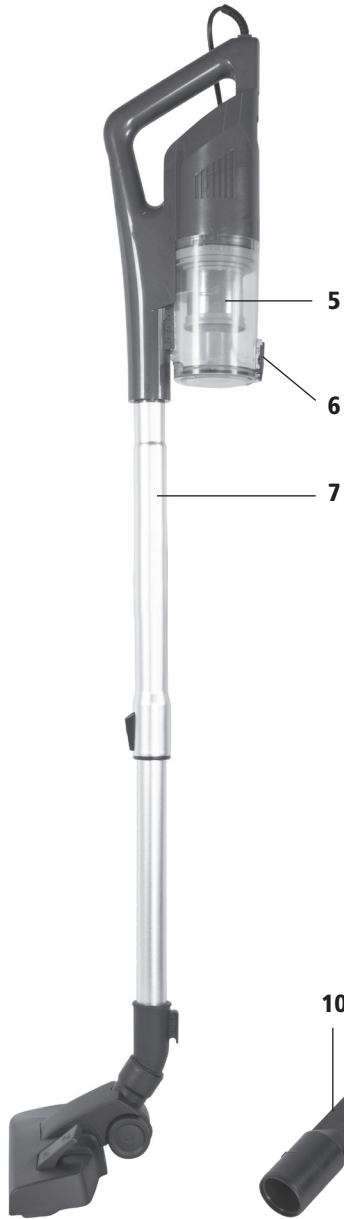
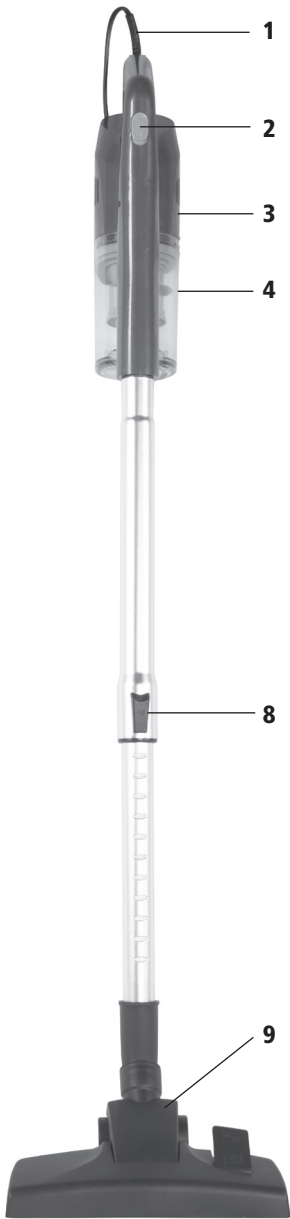

## CONSIGNES DE SECURITE SPECIALES POUR VOTRE ASPIRATEUR

---

- Tenez l'appareil à l'écart de radiateurs, du feu, de flamme ou de cigarettes.
- Si l'ouverture d'aspiration de l'air est bloquée ou si le tuyau d'aspiration ou un suceur / une brosse est bouché, vous devez éteindre immédiatement l'aspirateur grâce à la touche MARCHE/ARRET.  
Retirez ce qui bloque avant de le remettre en marche.
- N'aspirez pas d'objets trop gros ou trop tranchants. Nous vous conseillons fortement d'enlever ces objets du sol avant de passer l'aspirateur. N'aspirez également pas de liquides ou substances inflammables ou ardentes / brûlantes (p.ex. mégots de cigarettes).
- N'aspirez jamais de l'eau ou des liquides.
- Ne mettez l'aspirateur en marche que si le embout cyclonique et le filtre sont correctement installés.
- Videz régulièrement le bac à poussière.

## MONTAGE DE L'ASPIRATEUR

---

### ■ METTRE LES FILTRES DANS LE BAC À POUSSIÈRE

1. Placez l'embout cyclonique dans le bac à poussière. Introduisez les broches de l'embout cyclonique dans les encoches du bac à poussière.
2. Placez le filtre dans l'embout cyclonique.

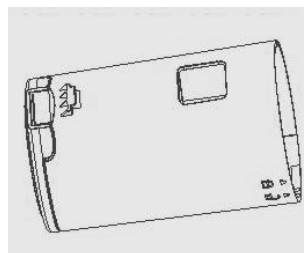
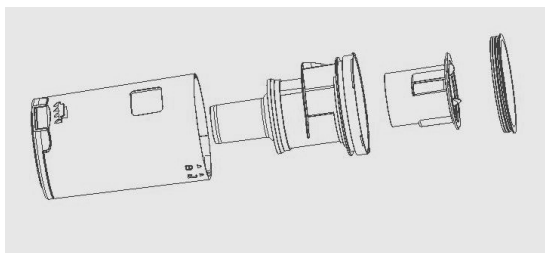

### ■ INSTALLER LE BAC À POUSSIÈRE DANS L'UNITÉ MOTEUR

1. Placez le bac à poussière dans les broches situées sur le rebord inférieur de l'unité moteur.
2. Tournez le bac à poussière de manière à ce qu'il s'enclenche avec un déclic audible.

### ■ MONTAGE DU SUCEUR POUR SOL ET DU TUYAU D'ASPIRATION SUR L'UNITÉ MOTEUR

- Introduisez l'ouverture inférieure du tuyau d'aspiration dans la pièce de connexion du suceur pour sol jusqu'à ce qu'il soit bien fixé.
- Introduisez l'extrémité supérieure du tuyau d'aspiration dans l'orifice de l'unité moteur jusqu'à ce que le tuyau d'aspiration soit bien fixé.
- **Remarque :** Pour retirer le tuyau d'aspiration et le suceur pour sol, il suffit de les tirer.

### ■ MONTAGE DU SUCEUR PLAT 2 EN 1

- Utilisation de l'aspirateur cyclonique comme aspirateur à main : Vous pouvez fixer le suceur plat 2 en 1 directement au niveau de l'orifice de l'unité moteur jusqu'à ce qu'il soit bien fixé.
- Utilisation du suceur 2 en 1 avec le tuyau d'aspiration : Vous pouvez toutefois également fixer le suceur plat 2 en 1 sur l'orifice inférieur du tuyau d'aspiration et ainsi aspirer des endroits difficilement accessibles comme des recoins ou des plafonds.

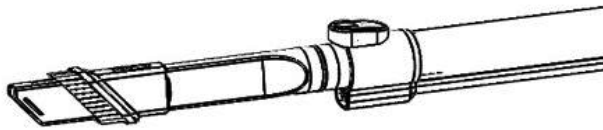

## MISE EN SERVICE

---

- Lorsque l'embout cyclonique et le filtre se trouvent dans le bac à poussière et que ce dernier est correctement installé dans l'unité moteur, vous pouvez mettre l'aspirateur en marche.
- Montez le tuyau aspirateur ou le suceur / la brosse souhaitée comme décrit.
- Branchez l'appareil dans une prise secteur appropriée.
- Appuyez sur la touche MARCHE/ARRET (2) pour mettre l'aspirateur en marche.
- Si vous voulez changer le suceur ou la brosse, éteignez toujours tout d'abord l'appareil grâce à la touche MARCHE/ARRET.

## NETTOYAGE

---

### ■ VIDER LE BAC À POUSSIÈRE

- Lorsque le bac à poussière est plein, nous vous recommandons de le vider pour conserver une aspiration optimale.
  - L'appareil doit être tout d'abord éteint.
1. Tournez le bac à poussière et retirez-le de l'unité moteur.
  2. Maintenez le clapet du bac à poussière au-dessus d'une poubelle et appuyez sur la touche pour ouvrir le clapet du bac à poussière (6).
  3. Videz le bac à poussière de la poussière et des saletés.
  4. Refermez le clapet de manière à ce qu'il s'enclenche.

### ■ NETTOYAGE DU BAC À POUSSIÈRE ET DES FILTRES

- Retirez de temps en temps le bac à poussière ainsi que l'embout cyclonique et le filtre pour les nettoyer, au plus tard lorsque vous constatez que la puissance d'aspiration diminue. Éteignez l'appareil au moyen de la touche MARCHE/ARRET. Avant de retirer le bac à poussière, nous vous recommandons de tout d'abord le vider (comme indiqué dans le chapitre précédent).
1. Ouvrez le bac à poussière.
  2. Retirez l'embout cyclonique et le filtre du bac à poussière.
  3. Tapez les deux filtres ou nettoyez-les avec une brosse.

4. Vous pouvez également nettoyer les filtres sous de l'eau tiède. Laissez les deux filtres entièrement sécher à l'air avant de les remettre en place.
  5. Rincez le bac à poussière sous de l'eau tiède, séchez-le avec un chiffon doux puis laissez-le finir de sécher entièrement à l'air.
  6. Remettez ensuite tous les éléments en place dans l'appareil et refermez le cache de manière à ce qu'il s'enclenche.
- **Attention** : L'appareil ne doit être mis en marche que lorsque les filtres secs sont à nouveau correctement installés et que le bac à poussière est placé dans l'appareil.

#### ■ NETTOYAGE DU SUCEUR POUR SOL

- Des cheveux ou des peluches peuvent se prendre dans la brosse et doivent être retirés de temps en temps afin que la puissance d'aspiration ne diminue pas.
- Coupez avec des ciseaux les cheveux et peluches qui se sont pris dans la brosse cylindrique et retirez-les.
- **Attention** : Ne nettoyez jamais le suceur pour sol et la brosse cylindrique avec de l'eau ou tout autre liquide !

#### ■ NETTOYAGE DE L'ASPIRATEUR

- Lorsque l'appareil est éteint et débranché du chargeur, vous pouvez le nettoyer avec un chiffon sec.
- N'utilisez pas d'éponges-grattoir, en acier, de détergents, d'acétone ou d'alcool.
- Ne plongez jamais l'aspirateur dans de l'eau.
- Rangez l'appareil dans un endroit sec et frais, hors portée des enfants.

## DEPANNAGE

PROBLEME	CAUSE POSSIBLE	DEPANNAGE
L'aspirateur ne fonctionne pas.	<ul style="list-style-type: none"> <li>L'appareil n'est pas branché / Il n'y a pas de courant.</li> </ul>	<ul style="list-style-type: none"> <li>Brancher l'appareil / Veiller à rétablir le courant.</li> </ul>
Puissance d'aspiration faible ou nulle.	<ul style="list-style-type: none"> <li>Le bac à poussière est plein.</li> <li>Les filtres doivent être nettoyés.</li> <li>L'aspiration d'air est bloquée.</li> </ul>	<ul style="list-style-type: none"> <li>Videz le bac à poussière.</li> <li>Nettoyez les filtres puis remplacez-les correctement.</li> <li>Vérifiez ce qui bloque l'aspiration d'air et dégagez-le.</li> </ul>
De la poussière s'échappe de l'appareil.	<ul style="list-style-type: none"> <li>Le bac à poussière est plein.</li> <li>Les filtres ne sont pas placés correctement.</li> </ul>	<ul style="list-style-type: none"> <li>Videz le bac à poussière.</li> <li>Placez correctement les filtres.</li> </ul>



## CONSIGNES DE SECURITE IMPORTANTES

Pour éviter des blessures dues à l'électricité comme une décharge, un court-circuit ou un incendie, nous vous prions de toujours prendre en compte les consignes de sécurité suivantes :

- Veillez à ne jamais toucher les pièces porteuses de courant ! Une décharge électrique peut entraîner de graves blessures ou même la mort.
- Branchez l'appareil uniquement dans une prise de courant alternatif avec une tension de 230 V / 50 Hz. La sécurité minimale est de 6 ampères. La prise de courant doit être sécurisée avec un disjoncteur différentiel. Veuillez absolument respecter les règles et réglementations valables localement.
- L'appareil ne doit jamais être utilisé sans surveillance et ne doit pas être utilisé à d'autres fins. N'utilisez que les accessoires fournis avec cet aspirateur.
- N'aspirez jamais d'eau, de liquides, de produits et matières explosives ou inflammables, de cendres brûlantes ou chaudes, allumettes ou cigarettes incandescentes ou de poussières ou matières nuisant à la santé.
- N'aspirez jamais des substances poudreuses comme p.ex. de la farine. Risque d'endommagement du moteur !

- N'aspirez jamais des objets pointus ou tranchants, comme p.ex. des aiguilles, des clous etc.
- Ne jamais découvrir l'appareil pendant qu'il est en marche.
- Ne jamais poser ou ranger l'appareil près de sources de chaleur telles que four, cuisinière, chauffage, ou d'appareils libérant de la chaleur. Ne jamais mettre en marche l'appareil dans des pièces à risque d'explosion. Protégez l'appareil de la chaleur et utilisez-le et rangez-le à une température entre 0° et 40°C.
- Ne jamais déposer l'appareil à proximité de baignoires, piscines ou de récipients remplis d'eau, ou il y a risqué que l'appareil tombe dans l'eau. Danger d'électrocution!
- Ne plongez jamais l'aspirateur dans de l'eau !
- Nettoyez l'appareil exclusivement avec un chiffon sec.
- N'utilisez pas et n'entrez pas l'appareil à l'extérieur. N'exposez jamais l'aspirateur à l'humidité ou la pluie, ne le mettez jamais en contact avec de l'eau et n'aspirez jamais des surfaces mouillées. N'aspirez jamais des surfaces humides. N'exposez pas l'appareil aux rayons du soleil pendant une période prolongée.
- L'appareil n'est pas conçu pour l'usage industriel.
- L'appareil est à déposer dans des endroits sécurisés, afin de ne pas pouvoir être renversé ou se renverser. Le sol doit être plat et sec. A utiliser avec grande précaution sur les escaliers.
- Les appareils électriques ne sont pas des jouets pour les enfants. Ne laissez jamais l'aspirateur sans surveillance quand il y a des enfants dans les parages, ou installez-le à un endroit inaccessible aux enfants. Les enfants ne doivent pas non plus jouer avec les emballages, il y a risque d'étouffement avec les sacs en plastique !
- Tenez toujours l'aspirateur hors portée des enfants de moins de 8 ans.
- Les personnes ayant des capacités physiques, sensorielles ou mentales limitées ainsi que les enfants de plus de 8 ans et les personnes inexpérimentées ou n'ayant pas été instruites ne sont pas autorisés à utiliser l'aspirateur à moins qu'ils ne soient surveillés par une personne responsable de leur sécurité ou d'avoir été instruits sur la façon dont fonctionne l'appareil.
- Les enfants de moins de 8 ans ne sont pas autorisés à utiliser l'aspirateur.
- Les personnes sous influence d'alcool et de médicaments ne doivent pas utiliser l'appareil.
- Les éléments d'alimentation électrique ne doivent jamais être manipulés avec des mains humides. N'utilisez également jamais l'appareil avec des mains mouillées ou même seulement humides. Ne tirez jamais sur le cordon pour débrancher l'appareil. Tirez pour cela toujours sur la prise.

- Rapportez toujours votre appareil à votre point de vente en cas de réparation et utilisez exclusivement des pièces de rechange d'origine. Ne retirez jamais les caches installés de manière fixe ou effectuez vous-même des réparations! Risque de décharge électrique !
- Utilisez l'appareil seulement avec un cordon électrique en parfait état et protégez-le de l'humidité. Si l'appareil ne fonctionne pas correctement, est endommagé ou a pris l'humidité, ne le mettez en aucun cas en marche et faites-le contrôler par votre point de vente. Cela vaut également pour le suceur, la brosse et le tuyau d'aspiration.
- N'introduisez rien dans les ouvertures de l'appareil. Ne recouvrez jamais les orifices d'aération. N'utilisez pas l'appareil si les suceurs, le tuyau ou l'entrée d'aspiration est bloqué. Retirez ce qui bloque avant d'allumer l'appareil.
- Maintenez les ouvertures d'aspiration ainsi que les suceurs et brosses à l'écart des visages et corps ainsi que des cheveux, bijoux et vêtements.
- Utilisez l'appareil exclusivement avec le embout cyclonique et le filtre secs et correctement montés.
- **Des réparations ou manipulations inappropriées peuvent entraîner des dangers considérables pour l'utilisateur et son environnement. Toute responsabilité est déclinée pour tous dommages occasionnés par une mauvaise utilisation, un non-respect des consignes de sécurité locales, ou par une utilisation non prévue dans ce manuel.**

## ELIMINATION ET GARANTIE

---

### ■ ELIMINATION

Les appareils qui ne servent plus doivent être rendus inutilisables et ne doivent pas être jetés avec les déchets domestiques. Veuillez apporter votre appareil à la prochaine déchèterie, pour que les matières recyclables puissent être réutilisées et que votre appareil soit éliminé en respectant les normes anti-polluantes.

### ■ GARANTIE

- Votre appareil a une garantie de deux ans à partir de la date d'achat. (Conservez la facture !)
- Les dommages résultant d'une mauvaise utilisation ne sont pas couverts par la garantie.

## CARACTERISTIQUES TECHNIQUES

---

Modèle	Aspirateur
No. d'article	239732
Tension de secteur pour le chargeur	100 – 240V ~ 50/60Hz
Puissance aspirateur moteur	500 watt
Longueur du câble	5 m
Vacuum	13 KPA
Répond aux normes UE	oui
Certification	CE
Garantie produit	2 ans

Sous réserve de modifications techniques.