



Tischgrill Grill de table

Art.-Nr. 245102



BETRIEBSANLEITUNG MODE D'EMPLOI

CH-IMPORTEUR: MAX TRADA AG · CHURERSTRASSE 82 · CH-8808 PFÄFFIKON / SZ

03 – 11 BETRIEBSANLEITUNG

12 – 21 MODE D'EMPLOI

INHALTSVERZEICHNIS

- 4 Die Produktvorteile Ihres Tischgrills
- 4 Gerätebeschreibung
- 5 Spezielle Sicherheitshinweise zu diesem Gerät
- 6 Vor der Inbetriebnahme
- 6 Inbetriebnahme
- 7 Reinigung und Pflege
- 8 Wichtige Sicherheitshinweise
- 10 Entsorgung und Garantie
- 11 Technische Daten

Sehr geehrte Kundin, sehr geehrter Kunde

Wir gratulieren Ihnen zum Kauf dieses praktischen Tischgrills mit 2 unabhängigen Grillplatten, welche zusammen oder alleine verwendet werden können.

Bitte lesen Sie vor der Montage und Inbetriebnahme diese Gebrauchsanleitung aufmerksam durch, um sich mit Ihrem neuen Gerät vertraut zu machen und maximale Betriebssicherheit zu erzielen. Besonders müssen die Sicherheitsbestimmungen berücksichtigt werden, um Unfälle und Schäden zu vermeiden. Wir empfehlen, die Anleitung zum späteren Nachlesen sorgfältig aufzubewahren.

DIE PRODUKTVORTEILE IHRES TISCHGRILLS

- 2 Grillplatten, je eine Seite glatt und eine Seite gerillt; können gewendet werden
- Der Tischgrill ist mit 2 Heizelementen und Temperaturreglern ausgestattet, mit denen Sie die beiden Grillplatten völlig unabhängig voneinander individuell einstellen können
- Spülmaschinenfeste Fettauffangschale
- Spritzschutz rund um die beiden Grillplatten

GERÄTEBESCHREIBUNG

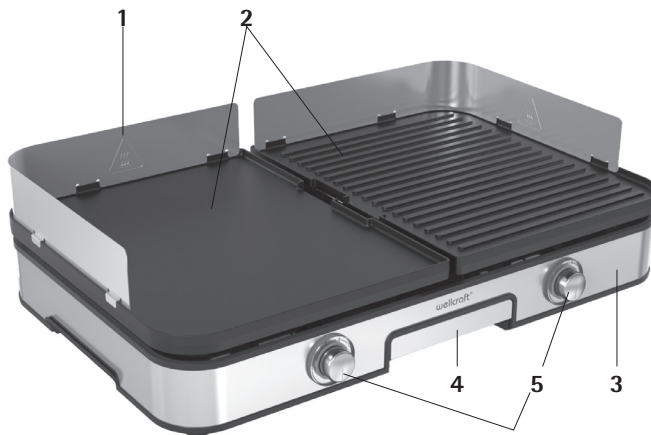

- | | |
|--|--|
| <p>1 Spritzschutz</p> <p>2 Grillplatten (jede Platte hat eine glatte und eine gerillte Seite; abnehmbar und wendbar)</p> | <p>3 Tischgrill-Basis mit 2 unabhängigen Heizelementen, d.h. 2 Grillzonen</p> <p>4 Fettauffangbehälter (abnehmbar)</p> <p>5 Temperaturregler (für jede Grillzone bzw. Grillplatte)</p> |
|--|--|



SPEZIELLE SICHERHEITSHINWEISE ZU DIESEM GERÄT

- Verwenden Sie das Gerät nur zum Grillen, Anbraten und Warmhalten von Lebensmitteln.
- Das Gerät wird während des Gebrauchs extrem heiss. Achten Sie auf die heissen Grillplatten, halten Sie Kinder und Haustiere von dem Gerät fern und verstellen oder berühren Sie es nicht, solange es in Betrieb ist bzw. abkühlt. Das Gerät muss immer ausser Reichweite von Kindern aufgestellt sein.
- Legen Sie niemals brennbare Materialien auf die Grillplatten. Auch rund um den Tischgrill dürfen sich keine brennbaren Materialien wie z.B. Gardinen befinden. Brandgefahr!
- Platzieren Sie den Tischgrill nicht in der Nähe von hitze- oder spritzempfindlichen Möbelstücken oder Gegenständen, da sich während des Grillvorgangs grosse Hitze entwickelt und Fett aus den Lebensmitteln spritzen kann. Das Gerät muss immer auf einer hitze- und spritzunempfindlichen Arbeitsfläche stehen.
- Schneiden Sie niemals mit spitzen Gegenständen auf den Grillplatten, um die Antihaft-Beschichtung nicht zu beschädigen. Verwenden Sie zum Wenden und Wegnehmen der Lebensmittel nur Küchenutensilien aus Holz oder hitzeresistentem Kunststoff.
- Bleiben Sie während des Grillierens immer anwesend, beobachten Sie den Grillvorgang und lassen Sie die Lebensmittel nicht länger als nötig auf den Grillplatten.
- Ziehen Sie nach jedem Gebrauch den Netzstecker aus der Steckdose.
- Nach jedem Gebrauch müssen die Grillplatten, der Spritzschutz und die Fettauffangschale sorgfältig gereinigt werden, wie im Kapitel „Reinigung“ beschrieben. Dazu muss das Gerät vom Stromnetz getrennt werden.
- Gerätebasis niemals ins Wasser tauchen. Die Grillplatten müssen zur Reinigung aus dem Gerät genommen werden. Heben Sie die Grillplatten einfach von der Gerätebasis ab.

VOR DER INBETRIEBNAHME

Bevor Sie das Gerät das erste Mal benutzen, müssen alle Teile, die mit Lebensmitteln in Kontakt kommen, gereinigt werden:

- Nehmen Sie die Grillplatten aus dem Gerät und spülen Sie sie mit mildem Spülmittel, einem weichen Schwamm und warmem Wasser. Anschliessend sorgfältig trocknen.
- Setzen Sie die sauberen und trockenen Grillplatten wieder im Gerät ein.
- Setzen Sie den Spritzschutz rund um die Grillplatten in das Gerät ein.
- Schieben Sie die Fettauffangschale in der Mitte des Geräts in die Basis.
- Stellen Sie das Gerät auf eine ausreichende grosse, ebene und hitze- wie spritzunempfindliche Arbeitsfläche, in die Nähe von einer Steckdose. Achten Sie darauf, dass sich keine entflammaren oder spritzempfindlichen Gegenstände in der Nähe des Geräts befinden.

INBETRIEBNAHME

- Stecken Sie den Netzstecker in eine passende Steckdose, die Funktionsleuchten rund um die Temperaturregler leuchten weiss.
- Drehen Sie den Temperaturregler (oder wenn Sie beide Grillplatten verwenden wollen, beide Temperaturregler) in die höchste Position „6“, sodass das Gerät vorheizt. Die Funktionsleuchte rund um den eingeschalteten Temperaturregler leuchtet nun rot. Die eingeschaltete Grillplatte heizt auf.
- Nach wenigen Minuten ist die Grillplatte vorgeheizt, drehen Sie den Temperaturregler nun in die gewünschte Position:
niedrige Temperatur (1 oder 2) zum Warmhalten
mittlere Temperatur (3 oder 4) zum Braten
hohe Temperatur (5 oder 6) zum Grillen und Anbraten
- Legen Sie nun die Lebensmittel auf die Grillplatte, benutzen Sie dazu Holzutensilien oder Küchenutensilien aus hitzebeständigem Kunststoff.

Tipp:

Sie können die beiden Grillplatten auch auf unterschiedliche Temperaturstufen stellen, wenn Sie zum Beispiel fertig gegrilltes Fleisch warmhalten wollen oder zwei unterschiedliche Lebensmittel grillen oder braten, wie Fleisch und Gemüse.

- Während des Grillvorgangs fließt das Fett und Öl der Lebensmittel in die Fettauffangschale in der Mitte des Geräts.
- Wenn Sie am Ende des Grillvorgangs die Temperaturregler in die Position „0“ zurückstellen, heizen die Grillplatten nicht länger und die Funktionsleuchten wechseln von rot zu weiss. **Achtung:** Denken Sie daran, dass die Grillplatten noch einige Zeit heiss sind und nur langsam abkühlen. Fassen Sie das Gerät währenddessen nicht an bzw. verstellen Sie das Gerät nicht.
- Nehmen Sie die Lebensmittel mit einem hitzeunempfindlichen Holz- oder Kunststoff-Küchenwerkzeug von der Grillplatte.
- Nach dem Grillvorgang prüfen Sie immer, ob beide Temperaturregler auf „0“ stehen und ziehen den Netzstecker. Lassen Sie das Gerät komplett abkühlen, bevor Sie es verstellen oder reinigen.

Hinweis: Solange der Netzstecker steckt, befindet sich das Gerät im Standby-Modus. Damit kein Strom verbraucht wird, muss der Netzstecker gezogen werden. Wir empfehlen, die Grillplatten und die Fettauffangschale möglichst bald nach dem Abkühlen zu reinigen, so lassen sich die Speisereste am besten entfernen.

REINIGUNG UND PFLEGE

- Ziehen Sie nach dem Grillieren den Netzstecker aus der Steckdose und warten Sie, bis die Grillplatten komplett abgekühlt sind.
- Zur Reinigung müssen die Grillplatten, der Spritzschutz und die Fettauffangschale aus der Gerätebasis genommen werden. Reinigen Sie diese Teile in warmem Spülwasser mit einer weichen Bürste oder einem weichen Schwamm. Lassen Sie die Grillplatten bei Bedarf etwas einweichen. Danach spülen Sie alle Teile sorgfältig und trocknen Sie sie mit einem weichen Tuch. Verwenden Sie zur Reinigung niemals kratzende oder scharfe, aggressive Reinigungsmittel, da diese die Antihaf-Beschichtung der Grillplatten beschädigen könnten. Sie können die Grillplatten und die Fettauffangschale auch in der Spülmaschine reinigen.
- Die Gerätebasis darf nicht ins Wasser getaucht werden, sondern nur mit einem feuchten Tuch gereinigt werden. Anschliessend trocknen. Auch hier niemals aggressive Reinigungsmittel oder kratzende Schwämme oder Bürsten verwenden.



WICHTIGE SICHERHEITSHINWEISE

Um Verletzungen durch Strom wie Stromschlag, Kurzschluss oder Brand zu vermeiden, bitten wir Sie, folgende Sicherheitsbestimmungen immer zu berücksichtigen:

- Achten Sie darauf, dass Sie die unter Spannung stehenden Teile nie berühren! Ein elektrischer Schlag kann zu schweren Verletzungen oder sogar zum Tod führen.
- Schliessen Sie den Tischgrill nur an eine Steckdose mit Wechselstrom mit einer Spannung von 220–240 V/50–60 Hz an. Als Mindestabsicherung der Steckdose gilt 10 Ampère. Die Steckdose sollte mit einer Fehlerstromschutzschaltung gesichert sein. Bitte beachten Sie unbedingt die geltenden örtlichen Verordnungen und Vorschriften.
- Das Gerät darf niemals ohne Aufsicht betrieben oder zweckentfremdet werden. Nur mitgeliefertes Zubehör mit diesem Tischgrill verwenden.
- Niemals mit Messer oder scharfen oder spitzen Küchenutensilien auf der Grillplatte hantieren! Dies beschädigt die Antihaf-Beschichtung.
- Gerät niemals in der Nähe von Wärmequellen wie Ofen, Herd, Heizungen oder von Wärme abgebenden Geräten lagern oder stellen. Gerät niemals in explosionsgefährdeten Räumen einsetzen.
- Gerät niemals in der Nähe von Badewannen, Swimmingpools oder mit Wasser gefüllten Behältern stellen, wo die Gefahr besteht, dass es ins Wasser fallen könnte. Stromschlaggefahr!
- Die Basis des Tischgrills niemals ins Wasser tauchen!
- Gerätebasis nur mit einem trockenen oder leicht feuchten Tuch reinigen.
- Gerät nicht im Freien verwenden oder lagern. Den Tischgrill niemals Feuchtigkeit bzw. Regen aussetzen oder mit Wasser in Kontakt bringen.
- Wenn Sie das Gerät nicht benutzen, muss der Netzstecker aus der Steckdose gezogen werden.
- Das Gerät ist nicht zur gewerblichen Nutzung konzipiert.
- Immer einen Abstand von 30 cm zur nächsten Wand und zum nächsten Gegenstand einhalten. Der entweichende Dampf und die Hitze könnten Wände, Möbel und andere Objekte beschädigen, wenn sie zu nah stehen.
- Niemals das Gerät abdecken oder in der Nähe von brennbaren Materialien anwenden; von Flammen und offenem Feuer fernhalten.
- Gerät in sicherer Umgebung aufstellen, der Untergrund sollte eben, hitze- und feuchtigkeitsbeständig, unempfindlich gegen Spritzer, stabil und trocken sein.
- Während des Grillierens werden die Grillplatten und das Gerät sehr heiss! Vermeiden Sie es, die heißen Geräteteile zu berühren. Verbrennungsgefahr!

- Ziehen Sie im Falle einer Gefahr oder eines Defektes sofort den Netzstecker aus der Steckdose. Die Steckdose sollte deshalb zu jeder Zeit gut erreichbar sein.
- Gerät nie mit einer externen Zeituhr oder einer Fernsteuerung in Betrieb nehmen.
- Elektrische Geräte sind kein Spielzeug für Kinder. Lassen Sie den Tischgrill niemals unbeaufsichtigt, während er in Betrieb bzw. eingesteckt ist oder wenn Kinder zugegen sind bzw. stellen Sie das Gerät ausser Reichweite von Kindern auf. Gerät und auch das Netzkabel von Kindern unter 8 Jahren generell fernhalten. Auch mit dem Verpackungsmaterial sollten Kinder niemals spielen dürfen, es besteht Erstickungsgefahr durch Plastiktüten!
- Kinder ab 8 Jahren und Personen mit eingeschränkten physischen, sensorischen oder geistigen Fähigkeiten, mangelnder Erfahrung oder Kenntnissen dürfen das Gerät nur benutzen, wenn sie von einer für ihre Sicherheit zuständigen Person beaufsichtigt werden oder ihnen der sichere Gebrauch des Gerätes gezeigt wurde und sie die damit verbundenen Gefahren verstanden haben. Reinigungs- und Wartungsarbeiten dürfen nicht von Kindern ohne Beaufsichtigung durchgeführt werden.
- Kinder dürfen nicht mit dem Gerät spielen.
- Kinder unter 8 Jahren dürfen den Tischgrill nicht benutzen.
- Personen unter Alkohol- und Medikamenteneinfluss dürfen das Gerät nicht benutzen.
- Netzteile dürfen nie mit nassen Händen ein- oder ausgesteckt werden. Auch das Gerät darf nie mit nassen oder feuchten Händen benutzt werden. Ziehen Sie nie am Kabel, um den Netzstecker vom Netz zu trennen, sondern immer am Stecker.
- Gerät nur mit dem mitgelieferten Zubehör bzw. Original-Zubehör benutzen, sonst könnte das Gerät beschädigt werden bzw. Gefahr von Stromschlag, Brand und Personenschaden!
- Gerät niemals werfen oder hineinstechen.
- Keine schweren Gegenstände auf das Netzkabel stellen, Netzkabel so verlegen, dass es nicht über scharfe Kanten führt, man nicht darauf treten, es einklemmen oder darüber stolpern kann. Netzkabel generell von heissen Oberflächen fernhalten.
- Das Netzkabel darf nicht über Tischkanten hängen. Verlegen Sie es so, dass es nicht durch Kinder heruntergezogen werden kann. Netzstecker und Netzkabel von Kindern fernhalten.
- Bei Nichtgebrauch, für die Reinigung oder während eines Gewitters Gerät immer vom Stromnetz trennen, d.h. Netzstecker ziehen.
- Verwenden Sie kein Verlängerungskabel mit diesem Gerät. Gerät niemals an einer Mehrfachsteckdose anschliessen.
- Für Reparaturen Gerät immer zu Ihrer Verkaufsstelle bringen und ausschliesslich Originalersatzteile verwenden. Niemals fest installierte Abdeckungen entfernen oder Reparaturen selbst vornehmen! Stromschlag-Gefahr!

- Prüfen Sie Ihr Gerät vor jedem Gebrauch.
- Gerät nur mit einwandfreiem Stromkabel benutzen und dieses vor Feuchtigkeit schützen. Sollte das Gerät nicht richtig funktionieren, beschädigt oder nass geworden sein, nehmen Sie es auf keinen Fall in Betrieb und lassen Sie es von Ihrer Verkaufsstelle kontrollieren.
- Im Falle eines beschädigten Netzkabels bitte die Verkaufsstelle konsultieren, da zum Auswechseln Spezialwerkzeug notwendig ist.
- Wenn Sie Zubehör anbringen oder wegnehmen, muss das Gerät von der Steckdose getrennt und abgekühlt sein.
- **Durch unsachgemäße Reparaturen oder Handhabung können erhebliche Gefahren für den Benutzer und das Umfeld entstehen. Für Schäden, welche durch falschen Gebrauch, Nicht-Beachtung der örtlichen Sicherheitsvorschriften, oder durch eine nicht in dieser Anleitung vorgesehenen Verwendung verursacht werden, wird jegliche Haftung abgelehnt.**

ENTSORGUNG UND GARANTIE

■ **ENTSORGUNG**

- Ausgediente Geräte müssen unbrauchbar gemacht werden und dürfen nicht im Hausmüll entsorgt werden. Bitte bringen Sie Ihr Gerät in die nächste Wertstoff-Sammlung, damit recyclebares Material wieder verwendet wird und Ihr Gerät einer umweltgerechten Entsorgung zugeführt wird. Entfernen Sie dazu vorab das Netzkabel vom Gerät.

■ **GARANTIE**

- Das Gerät hat zwei Jahre Garantie ab Verkaufsdatum. (Rechnung aufbewahren!)
- Schäden, die von falschem Gebrauch herrühren, fallen nicht unter die Garantieansprüche.

TECHNISCHE DATEN

Modell	Tischgrill
Art.-Nr.	245102
Netzspannung	220 – 240 V ~ 50 – 60 Hz
Nennleistung	2000 – 2400 Watt
Gewicht	3.7 kg
Abmessungen (LxBxH)	48x30x9 cm
Schutzklasse	3A
Geprüft	CE, S+
Erfüllt EU-Vorschriften	Ja
Produkt-Garantie	2 Jahre

Technische Änderungen vorbehalten.

DEUTSCH



SOMMAIRE

- 14 Les avantages de votre grill de table
- 14 Description de l'appareil
- 15 Consignes de sécurité spéciales pour cet appareil
- 16 Avant la mise en service
- 16 Mise en service
- 17 Nettoyage et entretien
- 18 Consignes de sécurité importantes
- 20 Elimination et garantie
- 21 Caractéristiques techniques

Chère cliente, cher client,

Nous vous félicitons pour l'achat de ce grill de table pratique avec 2 plaques de cuisson indépendantes, que vous pouvez utiliser seule ou ensemble.

Veillez lire attentivement ce mode d'emploi avant le montage et la mise en service, pour vous familiariser avec cet appareil et obtenir une sécurité de fonctionnement optimale. Prenez particulièrement compte des directives de sécurité, pour éviter des accidents et dommages. Nous recommandons de conserver soigneusement ce mode d'emploi pour une consultation ultérieure.

LES AVANTAGES DE VOTRE GRILL DE TABLE

- 2 plaques de cuisson, une face plate et une face rainurée ; peuvent être retournées.
- Le grill de table est équipé de 2 éléments chauffants et boutons régulateurs de la température, avec lesquels vous pouvez régler la température des plaques de cuisson indépendamment l'une de l'autre.
- Bac de récupération des graisses, lavable en machine.
- Protection contre les éclaboussures tout autour des deux plaques de cuisson.

DESCRIPTION DE L'APPAREIL

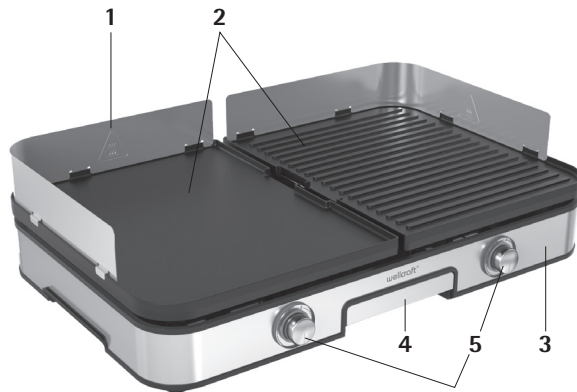

- | | |
|--|--|
| 1 Protection contre les éclaboussures | 4 Bac de récupération des graisses (amovible) |
| 2 Plaques de cuisson (chaque plaque avec une face plate et une face rainurée ; amovible et réversible) | 5 Boutons régulateurs de la température (1 pour chaque zone / plaque de cuisson) |
| 3 Socle de l'appareil avec 2 éléments chauffants indépendants, c'est-à-dire 2 zones de cuisson | |



CONSIGNES DE SECURITE SPECIALES POUR CET APPAREIL

- Utilisez l'appareil exclusivement pour griller, faire revenir ou maintenir au chaud des aliments.
- L'appareil devient très chaud lorsqu'il est en marche. Faites attention aux plaques de cuisson très chaudes, tenez les enfants et animaux à l'écart de l'appareil et ne le déplacez pas et ne le touchez pas tant qu'il est en marche ou refroidit. L'appareil doit toujours être placé hors portée des enfants.
- Ne placez jamais des matériaux inflammables sur les plaques de cuisson. Ne placez également pas l'appareil auprès de matériaux inflammables, comme des rideaux. Risque d'incendie !
- Ne placez pas l'appareil à proximité de meubles ou objets sensibles à la chaleur ou aux éclaboussures, parce que l'appareil dégage beaucoup de chaleur pendant la cuisson et de la graisse peut gicler des aliments. L'appareil doit toujours être placé sur un plan de travail résistant à la chaleur et aux éclaboussures.
- Ne coupez jamais les aliments se trouvant sur les plaques de cuisson avec des objets tranchants afin de ne pas endommager le revêtement antiadhésif. Pour retourner les aliments ou les retirer des plaques, utilisez exclusivement des ustensiles de cuisine en bois ou en plastique résistant à la chaleur.
- Restez toujours à proximité de l'appareil pendant la cuisson, contrôlez la cuisson et ne laissez pas les aliments plus longtemps que nécessaire sur les plaques.
- Débranchez l'appareil de la prise secteur après chaque utilisation.
- Après chaque utilisation les plaques de cuisson, la protection contre les éclaboussures et le bac de récupération des graisses doivent être nettoyés en profondeur comme indiqué dans le chapitre « nettoyage ». Débranchez pour cela l'appareil de la prise secteur.
- Ne plongez jamais le socle de l'appareil dans de l'eau. Les plaques de cuisson doivent être retirées de l'appareil pour être nettoyées. Soulevez-les simplement du socle de l'appareil.

AVANT LA MISE EN SERVICE

Avant d'utiliser l'appareil pour la première fois, tous les éléments, qui entrent en contact avec des aliments, doivent être nettoyés :

- Retirez les plaques de cuisson de l'appareil et rincez-les avec un peu de produit vaisselle, une éponge douce et de l'eau chaude. Séchez-les ensuite soigneusement.
- Remettez les plaques de cuisson propres et sèches en place dans l'appareil.
- Placez la protection contre les éclaboussures autour des plaques de cuisson.
- Insérez le bac de récupération des graisses dans le socle de l'appareil, au centre.
- Placez l'appareil sur un plan de travail suffisamment grand, plat et résistant à la chaleur et aux éclaboussures, à proximité d'une prise secteur. Prenez soin qu'aucun matériau inflammable ne se trouve à proximité de l'appareil.

MISE EN SERVICE

- Branchez l'appareil dans une prise secteur appropriée. Les voyants situés autour des boutons régulateurs de la température s'affichent en blanc.
- Tournez le bouton régulateur de la température (ou les deux boutons si vous voulez utiliser les deux plaques) sur la position maximale « 6 » pour que l'appareil préchauffe. Le voyant situé autour du bouton régulateur de la température allumé s'affiche en rouge. La plaque de cuisson correspondante préchauffe.
- Au bout de quelques minutes la plaque de cuisson est préchauffée, tournez alors le bouton régulateur de la température sur la position souhaitée :
Température faible (1 ou 2) pour le maintien au chaud
Température moyenne (3 ou 4) pour faire revenir des aliments
Température élevée (5 ou 6) pour griller ou saisir des aliments
- Placez alors les aliments sur la plaque de cuisson, utilisez pour cela des ustensiles de cuisine en bois ou en plastique résistant à la chaleur.

Conseil :

Vous pouvez également régler les deux plaques de cuisson sur des températures différentes si vous voulez par exemple maintenir au chaud des aliments déjà cuits ou cuire deux types d'aliments comme de la viande et des légumes.

- Pendant la cuisson, la graisse des aliments s'écoule dans le bac de récupération des graisses situé au milieu de l'appareil.
- Lorsqu'en fin de cuisson vous remplacez les boutons régulateurs de la température sur la position «0», les plaques de cuisson ne chauffent plus et les voyants repassent du rouge au blanc. **Attention :** Prenez en considération que les plaques de cuisson restent encore chaudes pendant un certain temps et ne refroidissent que lentement. Ne touchez pas l'appareil pendant ce temps et ne le déplacez pas.
- Retirez les aliments des plaques de cuisson en utilisant des ustensiles de cuisine en bois ou en plastique résistant à la chaleur.
- Après la cuisson, vérifiez toujours que les deux boutons régulateurs de la température sont sur la position «0» et que l'appareil est débranché. Laissez l'appareil entièrement refroidir avant de le déplacer ou de le nettoyer.

Remarque : Tant que l'appareil est branché, il se trouve sur le mode de veille. Afin de ne pas consommer de l'électricité, vous devez le débrancher.

Nous vous recommandons de nettoyer les plaques de cuisson et le bac de récupération des graisses dès que l'appareil est refroidi, afin que les résidus alimentaires ne s'incrustent pas.

NETTOYAGE ET ENTRETIEN

- Après utilisation, débranchez l'appareil de la prise secteur et patientez jusqu'à ce que les plaques de cuisson soient entièrement refroidies.
- Pour le nettoyage vous devez retirer les plaques de cuisson, la protection contre les éclaboussures et le bac de récupération des graisses du socle de l'appareil. Nettoyez ces éléments dans de l'eau de vaisselle chaude avec une brosse douce ou une éponge douce. Si nécessaire, laissez les plaques de cuisson tremper dans de l'eau. Rincez ensuite soigneusement tous les éléments et séchez-les avec un chiffon doux. N'utilisez jamais de produits d'entretien agressifs, récurant ou abrasifs pour le nettoyage, ce qui pourraient endommager le revêtement antiadhésif des plaques de cuisson. Vous pouvez également nettoyer les plaques de cuisson et le bac de récupération des graisses dans le lave-vaisselle.
- Le socle de l'appareil ne doit jamais être plongé dans de l'eau. Nettoyez-le simplement avec un chiffon humide. Séchez-le ensuite. N'utilisez également pas de détergents agressifs ou d'éponges grattoir ou de brosses pour nettoyer le socle de l'appareil.



CONSIGNES DE SECURITE IMPORTANTES

Pour éviter des blessures dues à l'électricité comme une décharge, un court-circuit ou un incendie, nous vous prions de toujours prendre en compte les consignes de sécurité suivantes :

- Veillez à ne jamais toucher les pièces porteuses de courant ! Une décharge électrique peut entraîner de graves blessures ou même la mort.
- Branchez le grill de table uniquement dans une prise de courant alternatif avec une tension de 220–240 V / 50/60 Hz. La sécurité minimale est de 10 ampères. La prise de courant doit être sécurisée avec un disjoncteur différentiel. Veuillez absolument respecter les règles et réglementations valables localement.
- L'appareil ne doit jamais être mis en marche sans surveillance ou utilisé à des fins non conformes. Utilisez exclusivement les accessoires fournis avec cet appareil.
- Ne jamais manipuler avec des couteaux ou d'ustensiles de cuisine pointus ou tranchants sur la plaque de cuisson ! Cela endommagerait le revêtement antiadhésif.
- Ne jamais poser ou ranger l'appareil près de sources de chaleur telles que four, cuisinière, chauffage, ou d'appareils libérant de la chaleur. Ne jamais mettre en marche l'appareil dans des pièces à risque d'explosion.
- Ne jamais déposer l'appareil à proximité de baignoires, piscines ou de récipients remplis d'eau, ou il y a risqué que l'appareil tombe dans l'eau. Danger d'électrocution!
- Ne plongez jamais le socle de l'appareil dans de l'eau.
- Nettoyez le socle de l'appareil exclusivement avec un chiffon sec ou légèrement humide.
- N'utilisez pas et n'entreposez pas l'appareil à l'extérieur. N'exposez jamais le grill de table à l'humidité ou la pluie et ne le mettez jamais en contact avec de l'eau.
- En cas de non-utilisation, débranchez l'appareil de la prise secteur.
- L'appareil n'est pas conçu pour l'usage industriel.
- Respectez toujours un écart de 30 cm avec le mur le plus proche et avec tout objet. La vapeur qui s'échappe et la chaleur risqueraient d'endommager les murs, meubles et autres appareils électriques, s'ils se trouvent trop près de l'appareil.
- Ne jamais recouvrir l'appareil ou utiliser à proximité de matériaux inflammables. Tenez l'appareil à l'écart des flammes ou du feu.
- Placez l'appareil dans un endroit sécurisé, le support doit être plat, stable, sec et résistant à la chaleur et à l'humidité et insensible aux éclaboussures.
- Pendant la cuisson au grill, les plaques de cuisson et l'appareil deviennent très chauds ! Evitez de toucher les parties chaudes de l'appareil. Risque de brûlure !

- En cas de danger ou de défauts, débranchez l'appareil de la prise secteur. C'est pourquoi la prise secteur doit être à tout moment accessible.
- Ne jamais mettre l'appareil en marche avec une minuterie externe ou une télécommande.
- Les appareils électriques ne sont pas des jouets pour les enfants. Ne laissez jamais le grill de table sans surveillance lorsqu'il est en marche ou simplement branché ou lorsque des enfants sont à proximité ou placez-le hors portée des enfants. Maintenez l'appareil et le cordon dans tous les cas à l'écart des enfants de moins de 8 ans. Ne laissez également pas les enfants jouer avec les matériaux d'emballage. Risque d'étouffement avec les sacs en plastique.
- Les personnes ayant un handicap physique, sensoriel ou mental (et les enfants de plus de 8 ans) ainsi que les personnes inexpérimentées ne doivent pas utiliser l'appareil sans surveillance d'une personne responsable ou sans avoir été instruites par cette dernière sur son fonctionnement et avoir compris les dangers qui émanent de l'appareil. Les enfants ne sont pas autorisés à nettoyer ou effectuer des travaux de maintenance sans surveillance.
- Les enfants ne sont pas autorisés à jouer avec l'appareil.
- Les enfants de moins de 8 ans ne sont pas autorisés à utiliser l'appareil.
- Les personnes sous influence d'alcool et de médicaments ne doivent pas utiliser l'appareil.
- Les éléments d'alimentation électrique ne doivent jamais être manipulés avec des mains humides. N'utilisez également jamais l'appareil avec des mains mouillées ou même seulement humides. Ne tirez jamais sur le câble pour débrancher l'appareil, tenez-le toujours au niveau de la prise.
- N'utilisez l'appareil qu'avec les accessoires fournis ou des accessoires d'origine. Risque d'endommagement de l'appareil ou d'électrocution, d'incendie ou de blessures en cas de non-respect de cette consigne !
- Ne jetez jamais l'appareil et ne le percez jamais.
- Ne posez pas d'objets lourds sur le cordon d'alimentation, posez le cordon d'alimentation de manière à ce qu'il ne passe pas sur des angles aigus, qu'on ne puisse pas marcher dessus, les coincer ou trébucher dessus. Tenez le cordon d'alimentation à l'écart des surfaces chaudes.
- Le cordon ne doit jamais pendre le long d'un rebord de table. Positionnez-le de manière que des enfants ne puissent pas tirer dessus. Maintenez le cordon et la prise hors portée des enfants.
- Débranchez toujours l'appareil du réseau électrique, c.à.d. tirez la fiche lors d'une non-utilisation pour le nettoyage ou pendant un orage.
- N'utilisez pas de rallonge électrique avec cet appareil. Ne branchez jamais l'appareil dans une multiprise.

- Rapportez toujours votre appareil à votre point de vente en cas de réparation et utilisez exclusivement des pièces de rechange d'origine. Ne retirez jamais les caches installés de manière fixe ou effectuez vous-même des réparations! Risque de décharge électrique !
- Vérifiez le bon état de l'appareil avant chaque utilisation.
- Utilisez l'appareil seulement avec un cordon électrique en parfait état et protégez-le de l'humidité. Si l'appareil ne fonctionne pas correctement, est endommagé ou a pris l'humidité, ne le mettez en aucun cas en marche et faites-le contrôler par votre point de vente.
- Dans le cas d'un cordon d'alimentation endommagé, veuillez consulter votre point de vente, car il faut des outils spéciaux pour le changer.
- Lorsque vous montez ou démontez des accessoires, l'appareil doit être débranché.
- **Des réparations ou manipulations inappropriées peuvent entraîner des dangers considérables pour l'utilisateur et son environnement. Toute responsabilité est déclinée pour tous dommages occasionnés par une mauvaise utilisation, un non-respect des consignes de sécurité locales, ou par une utilisation non prévue dans ce manuel.**

ELIMINATION ET GARANTIE

■ ELIMINATION

Les appareils qui ne servent plus doivent être rendus inutilisables et ne doivent pas être jetés avec les déchets domestiques. Veuillez apporter votre appareil à la prochaine déchèterie, pour que les matières recyclables puissent être réutilisées et que votre appareil soit éliminé en respectant les normes anti-polluantes. Pour cela, retirez au-paravent le cordon d'alimentation de l'appareil

■ GARANTIE

- Votre appareil a une garantie de deux ans à partir de la date d'achat. (Conservez la facture !)
- Les dommages résultant d'une mauvaise utilisation ne sont pas couverts par la garantie.

CARACTERISTIQUES TECHNIQUES

Modèle	Grill de table
No. d'article	245102
Tension d'emploi	220 – 240 V ~ 50 – 60 Hz
Puissance nominale	2000 – 2400 Watt
Poids	3.7 kg
Dimensions (l x l x h)	48 x 30 x 9 cm
Classe de protection	3A
Certification	CE, S+
Répond aux normes UE	oui
Garantie produit	2 ans

Sous réserve de modifications techniques.

