



Akku-Staubsauger, selbstreinigend

Aspirateur balai sans fil avec programme auto-nettoyante

Art.-Nr. 248096



BETRIEBSANLEITUNG MODE D'EMPLOI

CH-IMPORTEUR: MAX TRADA AG · CHURERSTRASSE 82 · CH-8808 PFÄFFIKON/SZ



03 – 13 BETRIEBSANLEITUNG

15 – 26 MODE D'EMPLOI





INHALTSVERZEICHNIS

- 4 Gerätebeschreibung
- 5 Wichtige Sicherheitshinweise für Ladestation und Akku
- 7 Akku einlegen – Ladestation montieren und Akku laden
- 8 Inbetriebnahme
- 8 Selbstreinigungs-Funktion
- 9 Reinigung
- 10 Lagerung
- 10 Wichtige Sicherheitshinweise
- 12 Entsorgung und Garantie
- 13 Technische Daten



Sehr geehrte Kundin, sehr geehrter Kunde

Wir gratulieren Ihnen zum Kauf dieses praktischen Stabstaubsaugers mit Akkubetrieb, mit dem Sie kabellos Ihre Böden und Möbel saugen können. Der Staub wird in den Saugbehälter gesaugt und automatisch in einen Staubbeutel transferiert, sobald der Sauger in der Ladestation hängt.

Bitte lesen Sie vor der Montage und Inbetriebnahme diese Gebrauchsanleitung aufmerksam durch, um sich mit Ihrem neuen Gerät vertraut zu machen und maximale Betriebssicherheit zu erzielen. Besonders müssen die Sicherheitsbestimmungen berücksichtigt werden, um Unfälle und Schäden zu vermeiden. Wir empfehlen, die Anleitung zum späteren Nachlesen sorgfältig aufzubewahren.

GERÄTEBESCHREIBUNG

- 1 Akku
- 2 Motoreinheit mit Funktionstasten und Display
- 3 Saugrohr
- 4 Bodendüse
- 5 Staubbehälter
- 6 Ladestation-Halterung
- 7 Ladestation mit Behälter (darin befindet sich der Staubbeutel)
- 8 Polsterbürste
- 9 2-in-1 Fugendüse

Hinweis: Die Fugendüse oder die Polsterbürste können Sie direkt an der Motoreinheit anbringen.

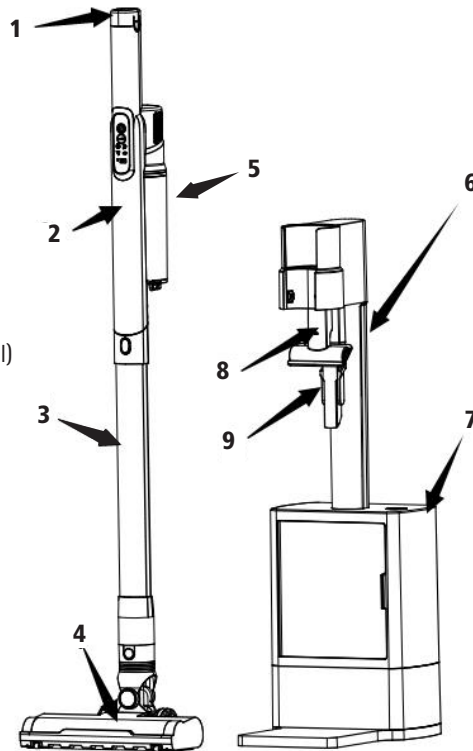



WICHTIGE SICHERHEITSHINWEISE FÜR LADESTATION UND AKKU

■ LADESTATION

- Nur mitgelieferte Ladestation zum Laden des mitgelieferten Lithium-Ionen-Akkus benutzen.
- Benutzen Sie die Ladestation nur in trockenen Räumen, Ladestation vor Feuchtigkeit und Nässe schützen, ebenso vor Hitze, Feuer und Chemikalien.
- Ziehen Sie nur am Netzstecker, um die Ladestation vom Stromkreis zu trennen, ziehen Sie nie am Kabel.
- Ladestation von Wärmequellen entfernt lagern.
- Sollten Sie Schäden am Netzkabel, am Netzstecker oder an der Ladestation selbst bemerken, benutzen Sie die Ladestation nicht. Öffnen Sie nie selbst das Gehäuse der Ladestation.
- Keine metallischen Objekte wie Münzen, Schrauben etc. in der Nähe der Ladestation lagern. Kurzschluss kann Funken und Brände verursachen.
- Ladestation und Netzstecker nie mit nassen oder feuchten Händen berühren.

■ LITHIUM-IONEN-AKKU

- Der Akku muss vor der ersten Inbetriebnahme wie in dieser Anleitung beschrieben aufgeladen werden.
- Schliessen Sie den Akku nicht an den Stromkreis an, wenn er nass oder feucht geworden ist.
- Verwenden Sie für diesen Staubsauger nur den dafür vorgesehenen, mitgelieferten Akku-Typ. Die Verwendung von anderen Akku-Typen kann zu Brandgefahr führen.
- Akku nur in trockenen Räumen laden, benutzen und aufbewahren.
- Akku nur mit mitgelieferter Ladestation laden.

▲ FEUERGEFAHR:

- Laden oder benutzen Sie den Akku niemals neben ätzenden oder entflammbaren Materialien
- Benutzen und laden Sie den Akku bei einer Umgebungstemperatur von 10°C bis 40°C. Ideal für eine lange Lebensdauer ist eine Umgebungstemperatur von 18°C bis 24°C. Sollten Sie das Gerät länger eingesetzt haben, lassen Sie es erst abkühlen, bevor Sie den Akku laden.

**⚠ EXPLOSIONSGEFAHR:**

- Akku nicht werfen, stossen oder fallen lassen. Akku nicht mehr benutzen, wenn er einen Schlag abbekommen hat. In diesem Fall Akku sofort umweltfreundlich entsorgen.
- Akku von offenen Flammen und Sonneneinstrahlung fernhalten. Deshalb Gerät nie an heißen Tagen im Auto liegen lassen oder neben dem Akku oder der Ladestation rauchen.
- Akku niemals ins Feuer werfen, auch nicht, wenn er nicht mehr funktioniert. Akku und Ladestation immer umweltfreundlich entsorgen.

⚠ KURZSCHLUSS-GEFAHR:

- Bei Transport, Lagerung oder Entsorgung, legen Sie den Akku in eine Plastiktüte oder einen Karton oder kleben Sie die Kontakte mit einem Klebeband ab.
- Keine metallischen Objekte wie Münzen, Schrauben etc. in der Nähe des Akkus lagern. Kurzschluss kann Funken und Feuer verursachen.
- Akku niemals öffnen.
- Niemals die Akku-Enden mit Metall und/oder Körperteilen berühren.

⚠ GEFAHR VON VERÄTZUNGEN:

- Sollte Akku-Flüssigkeit austreten bzw. mit der Haut in Kontakt kommen, diese sofort mit Wasser und Seife abwaschen und die Stelle mit Zitronensaft oder Essig neutralisieren.
- Sollte Akku-Flüssigkeit in die Augen gelangen, Augen für 10 Minuten mit Wasser spülen und sofort medizinische Hilfe in Anspruch nehmen. Akku-Flüssigkeit ist giftig, wenn sie verschluckt wird!
- Bei unsachgemäßem Gebrauch bzw. wenn der Akku beschädigt ist, können Dämpfe austreten, welche die Atemwege reizen können. Achten Sie auf eine gute Durchlüftung.

⚠ ALLGEMEIN GILT:

- Wenn Sie Einstellungen oder Montagearbeiten am Gerät vornehmen, oder es warten und reinigen, immer Akku aus dem Gerät nehmen, um ein versehentliches Starten zu vermeiden.
- Zum Reinigen des Akkus nur ein trockenes Tuch verwenden. Niemals Benzin oder ätzende Reinigungsmittel verwenden. Akku frei von Öl und Schmiermitteln halten.
- Akku immer von Kindern fernhalten.
- Bei Nichtgebrauch ist es empfehlenswert, den Akku trotzdem alle drei Monate erneut zu laden, um eine komplette Entladung zu verhindern.



AKKU EINLEGEN, LADESTATION MONTIEREN UND AKKU LADEN

1. Stecken Sie den Akku in die Oberseite des Staubsaugers. Stecken Sie das untere Saugrohr in das obere Saugrohr. Dann stecken Sie die Bodendüse auf das Saugrohr.

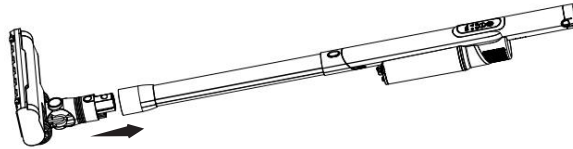
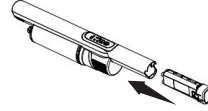

2. Um die Ladestation zu montieren, stecken Sie die Halterung in die Stationsbasis.
3. Stellen Sie die Ladestation an die Wand, nahe einer Steckdose. Stecken Sie den Netzstecker der Ladestation in die Steckdose.
4. Die Fugendüse und Polsterbürste können Sie an der Halterung in die Ladestation stecken, damit sie jederzeit zur Hand sind.

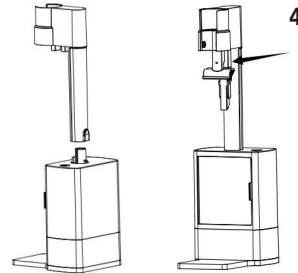

5. Stellen Sie den Staubsauger in die Ladestation. Der Akku wird geladen, im Display können Sie den Ladestatus von 1 bis 100% verfolgen. Nach ca. 4 Stunden ist der Akku voll geladen. 10 Minuten nachdem im Display 100% angezeigt wurde, erlischt das Licht.

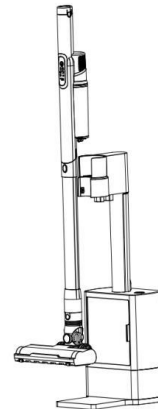



INBETRIEBNAHME

1. Nehmen Sie den geladenen Staubsauger aus der Ladestation, schalten Sie ihn mit der EIN/AUS-Taste ein.
2. Regulieren Sie mit der +/- Taste die Saugleistung. Je nach Ihrer Einstellung leuchten die Symbole „max“ oder „eco“ auf.
3. Sollte der HEPA-Filter blockiert sein, blinkt das rote Symbol HEPA auf. In diesem Fall müssen Sie die Filter entnehmen und reinigen wie im Kapitel „Filter reinigen“ beschrieben.
4. Sollte die Bodenbürste blockiert sein, blinkt das rote Symbol . In diesem Fall müssen Sie die Bodenbürste reinigen bzw. die Blockade entfernen

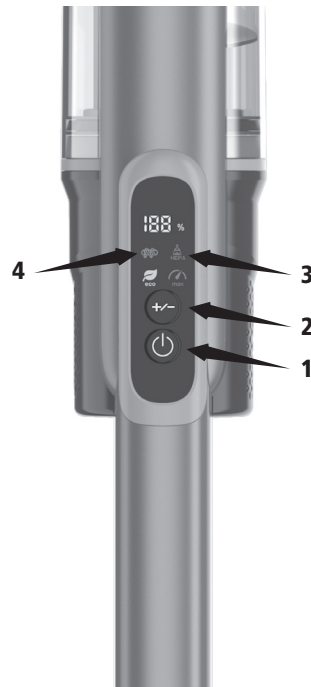

Wenn Sie mit dem Saugen fertig sind, schalten Sie das Gerät wieder mit der EIN/AUS-Taste aus und stellen das Gerät zurück in die Ladestation.

SELBSTREINIGUNGS-FUNKTION

Hinter der Tür in der Ladestation befindet sich ein Staubsack, der 1,5 Liter fasst. Wenn Sie den Staubsauger in die Ladestation hängen, fällt der Staub aus dem Staubbehälter an der Motoreinheit in den Staubsack in der Ladestation.

Sollte der Staubsack voll sein, blinkt das weiße Licht an der Ladestation und zeigt an, dass der Staubsack gewechselt werden muss. In diesem Fall öffnen Sie die Tür, entnehmen den vollen Sack und setzen einen frischen, leeren Sack ein.

Möchten Sie den Staubbehälter nochmals leeren, können Sie die Taste an der Ladestation drücken, der Staubbehälter entleert sich erneut in den Staubsack.





Deaktivierung der Selbstreinigungs-Funktion

Wenn Sie die Taste auf der Ladestation 3 Sekunden gedrückt halten, leuchtet das weiße Licht neben der Taste auf und die Selbstreinigungs-Funktion ist ausgeschaltet, die Ladestation lädt nur den Akku. Um die Selbstreinigungs-Funktion wieder einzuschalten, halten Sie die Taste erneut 3 Sekunden gedrückt, das weiße Licht erlischt wieder und die Selbstreinigung ist wieder aktiviert.

Sie können die Staubsäcke erwerben unter der wellcraft-Artikel-Nummer:

24810001 - Staubsäcke für 248096, wellcraft

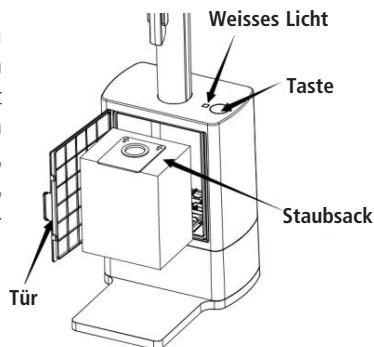

REINIGUNG

■ STAUBBEHÄLTER UND FILTER REINIGEN

Nicht vergessen: Gerät immer ausschalten und Akku entnehmen, bevor Sie Teile vom Gerät entfernen oder das Gerät reinigen.

- Von Zeit zu Zeit müssen der Staubbehälter und die beiden inliegenden Filter gereinigt werden.
- Drücken Sie dazu den Entriegelungsknopf an der Motoreinheit, über dem Staubbehälter.
- Halten Sie den Staubbehälter über einen Abfallsack. Drücken Sie den Entriegelungsknopf für die Bodenklappe und entleeren Sie den Inhalt des Behälters in den Abfallsack. Schliessen Sie die Klappe wieder.
- Öffnen Sie die obere Abdeckung des Staubbehälters, darin befinden sich 2 Filter. Bürsten Sie den HEPA-Filter mit einer weichen Bürste aus. Sollte er sehr schmutzig sein, waschen Sie ihn in handwarmem Wasser. Auch der andere Filter kann in handwarmem Wasser gereinigt werden.
- Lassen Sie beide Filter an der Luft trocknen und bauen Sie sie wieder in den Staubbehälter ein, wenn sie komplett trocken sind. Dann hängen Sie den Staubbehälter wieder an die Motoreinheit.

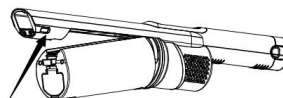



■ GEHÄUSE REINIGEN

Achtung: Benutzen Sie zur Reinigung generell keine aggressiven Reinigungsmittel, kratzende Schwämme oder Alkohol.

- Halten Sie die Luftöffnung frei von Staub und Fusseln, damit der Motor nicht überhitzt. Wir empfehlen, das Gerät regelmässig nach der Benutzung zu reinigen. Benutzen Sie dazu ein leicht feuchtes Tuch.

LAGERUNG

- Reinigen Sie das Gerät wie beschrieben. Lagern Sie das saubere und trockene Gerät mit allem Zubehör an einem trockenen Platz, ausser Reichweite von Kindern.

PERIODISCHES LADEN DES AKKUS

Um eine Tiefentladung zu verhindern, muss der Akku auch bei Nichtgebrauch alle 3 Monate aufgeladen werden. Ein Nichteinhalten dieses Vorgangs hat ein Erlöschen der Garantie des Akkus zur Folge. Ob ein Akku tiefentladen ist kann von unserem technischen Dienst festgestellt werden.



WICHTIGE SICHERHEITSHINWEISE

Um Verletzungen durch Strom wie Stromschlag, Kurzschluss oder Brand zu vermeiden, bitten wir Sie, folgende Sicherheitsbestimmungen immer zu berücksichtigen:

- Achten Sie darauf, dass Sie die unter Spannung stehenden Teile nie berühren! Ein elektrischer Schlag kann zu schweren Verletzungen oder sogar zum Tod führen.
- Schliessen Sie die Ladestation nur an eine Steckdose mit Wechselstrom mit einer Spannung von 100-240 V / 50/60 Hz an. Als Mindestabsicherung der Steckdose gilt 6 Ampère. Die Steckdose sollte mit einer Fehlerstromschutzschaltung gesichert sein. Bitte beachten Sie unbedingt die geltenden örtlichen Verordnungen und Vorschriften.
- Das Gerät darf niemals ohne Aufsicht betrieben oder zweckentfremdet werden. Nur mitgeliefertes Zubehör mit diesem Staubsauger verwenden.
- Saugen Sie mit diesem Gerät niemals entflammbare oder explosive Stoffe bzw. Flüssigkeiten oder Materialien, brennende Asche, Streichhölzer, Zigaretten oder gesundheitsschädlichen Staub.
- Niemals das Gerät abdecken während es in Betrieb ist.



- Gerät niemals in der Nähe von Wärmequellen wie Ofen, Herd, Heizungen oder von Wärme abgebenden Geräten lagern oder stellen. Gerät niemals in explosionsgefährdeten Räumen einsetzen. Akku vor Hitze schützen.
- Gerät niemals in der Nähe von Badewannen, Swimmingpools oder mit Wasser gefüllten Behältern stellen, wo die Gefahr besteht, dass es ins Wasser fallen könnte. Stromschlaggefahr!
- Staubsauger oder Ladestation niemals in Wasser tauchen!
- Gerät nicht im Freien verwenden oder lagern. Den Staubsauger bzw. Akku niemals Feuchtigkeit bzw. Regen aussetzen.
- Das Gerät ist nicht zur gewerblichen Nutzung konzipiert.
- Gerät in sicherer Umgebung aufstellen, so dass es nicht umgestossen werden oder umkippen kann. Der Untergrund sollte eben und trocken sein. Besondere Vorsicht ist geboten, wenn Sie das Gerät auf Treppen benutzen.
- Elektrische Geräte sind kein Spielzeug für Kinder. Lassen Sie den Staubsauger niemals unbeaufsichtigt, wenn Kinder zugegen sind, oder stellen Sie ihn für Kinder unerreichbar auf. Auch mit dem Verpackungsmaterial sollten Kinder niemals spielen dürfen, es besteht Erstickungsgefahr durch Plastiktüten!
- Akkusauger, Akku und Ladestation immer von Kindern unter 8 Jahren fernhalten.
- Personen mit eingeschränkten physischen, sensorischen oder geistigen Fähigkeiten sowie Kinder über 8 Jahren oder unwissende und unerfahrene Personen dürfen den Staubsauger nicht benutzen, ausser sie werden durch eine für ihre Sicherheit zuständige Person beaufsichtigt oder von dieser genau instruiert, wie das Gerät zu benutzen ist.
- Kinder unter 8 Jahren dürfen den Staubsauger nicht benutzen.
- Personen unter Alkohol- und Medikamenteneinfluss dürfen das Gerät nicht benutzen.
- Netzteile dürfen nie mit nassen Händen ein- oder ausgesteckt werden. Auch das Gerät darf nie mit nassen oder feuchten Händen benutzt werden. Ziehen Sie nie am Kabel, um die Ladestation vom Netz zu trennen, sondern immer am Netzstecker.
- Gerät nur mit mitgeliefertem Akku benutzen, bei einem anderen Akku könnte das Gerät beschädigt oder Sie selbst verletzt werden.
- Niemals den Akku mit nassen Händen aus dem Gerät nehmen oder einlegen.
- Für Reparaturen Gerät immer zu Ihrer Verkaufsstelle bringen und ausschliesslich Originalersatzteile verwenden. Niemals fest installierte Abdeckungen entfernen oder Reparaturen selbst vornehmen! Stromschlag-Gefahr!
- Gerät nur mit einwandfreiem Ladestation-Stromkabel und -Netzstecker benutzen und dieses vor Feuchtigkeit schützen. Sollte das Gerät nicht richtig funktionieren, beschädigt oder nass geworden sein, nehmen Sie dieses auf keinen Fall in Betrieb und lassen Sie es von Ihrer Verkaufsstelle kontrollieren.



- Nichts in die Geräteöffnungen stecken. Gerät nicht benutzen, wenn Düsen, Schlauch oder die Luftansaugung blockiert sind. Entfernen Sie immer erst die Blockade, bevor Sie das Gerät wieder einschalten.
- Ansaugöffnungen und Düsen bzw. Bürsten von Gesicht und Körper fernhalten, ebenso von Haaren, Schmuck und Kleidungsstücken.
- Gerät nur mit trockenen und korrekt montierten Filtern benutzen.
- Richten Sie die Düse beim Saugen nicht auf Menschen.
- Wenn das Motorgeräusch höher oder lauter wird, prüfen Sie, ob das Rohr, die Düse oder der Filter verstopft sind oder der Staubbehälter voll ist. In diesem Fall Blockade entfernen bzw. Staubbehälter leeren.
- Staubsauger niemals in explosionsgefährdeter Umgebung einsetzen, z.B. in der Nähe von brennbaren Flüssigkeiten, Gasen und Staub. Der Akku-Sauger kann Funkenschlag erzeugen und so Staub, Gase oder Rauch entzünden.
- Verwenden Sie das Gerät nur, wenn es komplett zusammengebaut ist. Das Zubehör nur anbringen, wenn das Gerät ausgeschaltet und der Akku herausgenommen ist.
- **Durch unsachgemässe Reparaturen oder Handhabung können erhebliche Gefahren für den Benutzer und das Umfeld entstehen. Für Schäden, welche durch falschen Gebrauch, Nicht-Beachtung der örtlichen Sicherheitsvorschriften, oder durch eine nicht in dieser Anleitung vorgesehenen Verwendung verursacht werden, wird jegliche Haftung abgelehnt.**

ENTSORGUNG UND GARANTIE

■ ENTSORGUNG

Ausgediente Geräte müssen unbrauchbar gemacht werden und dürfen nicht im Hausmüll entsorgt werden. Bitte bringen Sie Ihr Gerät in die nächste Wertstoff-Sammlung, damit recyclebares Material wiederverwendet wird und Ihr Gerät einer umweltgerechten Entsorgung zugeführt wird.

■ ENTSORGUNG DES AKKUS

- Dieser Lithium-Ionen-Akku entspricht der neuesten Technologie und wird Ihnen mehrere Jahre gute Dienste erweisen. Da Lithium-Akkus allerdings auch für die Umwelt gefährliche Substanzen enthalten, darf er nicht im normalen Hausmüll entsorgt werden.
- Bevor Sie den Akkusauger entsorgen, entnehmen Sie den Akku, kleben Sie die Akku-Enden mit einem festen Klebeband zu und bringen Sie den Akku zu einer Wertstoff-Sammlung, damit er recycled werden kann bzw. umweltgerecht entsorgt wird



Li-ion





■ GARANTIE

- Das Gerät hat zwei Jahre Garantie ab Verkaufsdatum. (Rechnung aufbewahren!)
- Schäden, die von falschem Gebrauch herrühren, fallen nicht unter die Garantieansprüche.

TECHNISCHE DATEN

Modell	Akku-Staubsauger mit Selbstreinigung
Art.-Nr.	248096
Ausgang	18V, 0.5A
Akku	14,8V/2200 mAh
Akkutyp	Lithium-Ionen
Motorleistung	200W
Netzspannung für Ladestation	120 – 240V ~ 50/60Hz AC
Saugkraft Station	160W
Saugkraft Staubsauger	70W
im hohen Level	20KPA
im niedrigen Level	10KPA
Akku-Ladezeit	4 Stunden
Akku-Betriebszeit	ca. 35 Minuten
Fassungsvermögen	
Staubbehälter	0.5 Liter
Staubsack	1.5 Liter
Erfüllt EU-Vorschriften	Ja
Zertifizierung	CE, S+
Produkt-Garantie	2 Jahre

Technische Änderungen vorbehalten.







SOMMAIRE

- 16 Description de l'appareil
- 17 Consignes des sécurité spéciales pour la station de charge et la batterie
- 19 Mise en place de la batterie, montage de la station de charge et chargement de la batterie
- 20 Mise en service
- 20 Programme auto-nettoyant
- 21 Nettoyage
- 22 Rangement
- 22 Consignes de sécurité importantes
- 25 Elimination et garantie
- 26 Caractéristiques techniques



Chère cliente, cher client

Nous vous félicitons pour l'achat de cet aspirateur balai pratique fonctionnant sur batterie, qui vous permettra d'aspirer vos sols et meubles sans fil. La poussière est aspirée dans le bac à poussière et transférée automatiquement dans un sac à poussière, dès que l'aspirateur est accroché à la station de charge.

Veillez lire attentivement ce mode d'emploi avant le montage et la mise en service, pour vous familiariser avec cet appareil et obtenir une sécurité de fonctionnement optimale. Prenez particulièrement compte les directives de sécurité, pour éviter des accidents et dommages. Nous recommandons de conserver soigneusement ce mode d'emploi pour une consultation ultérieure.

DESCRIPTION DE L'APPAREIL

- 1 Batterie
- 2 Bloc moteur avec touches de fonction et écran
- 3 Tube d'aspiration
- 4 Suceur pour sol
- 5 Bac à poussière
- 6 Support de la station de charge
- 7 Station de charge avec bac (dans lequel se trouve le sac à poussière)
- 8 Brosse pour meubles rembourrés
- 9 Suceur long 2 en 1

Remarque : Le suceur long ou la brosse pour meubles rembourrés peuvent être directement fixés sur le bloc moteur.

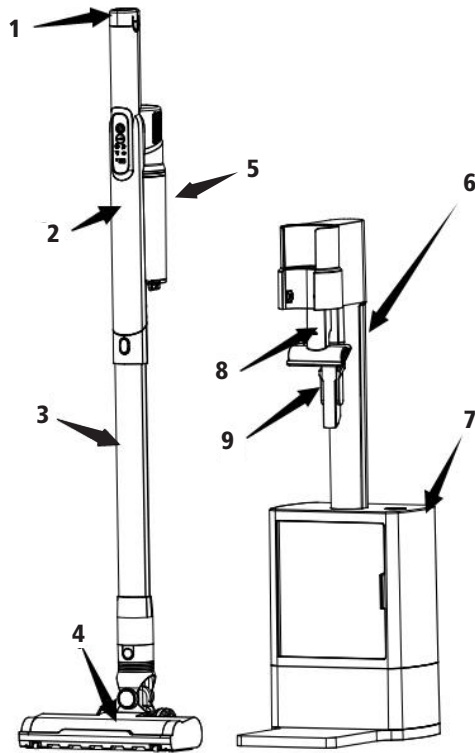



CONSIGNES DES SÉCURITÉ SPÉCIALES POUR LA STATION DE CHARGE ET LA BATTERIE

■ STATION DE CHARGE

- N'utilisez l'appareil qu'avec la station de charge fournie pour charger la batterie lithium-ion également fournie.
- N'utilisez la station de charge que dans une pièce sèche. Maintenez la station de charge à l'abri de l'humidité et de l'eau ainsi que de la chaleur, du feu ou de produits chimiques.
- Pour débrancher la station de charge, tenez-la par la prise. Ne tirez jamais sur le cordon d'alimentation.
- Rangez la station de charge à distance de sources de chaleur.
- Si vous constatez un endommagement du cordon d'alimentation, de la prise ou de la station de charge elle-même, n'utilisez pas la station. N'ouvrez jamais vous-même le boîtier de la station de charge.
- N'entreposez pas d'objets métalliques, tels que des pièces de monnaie, des vis, etc. à proximité de la station de charge. Un court-circuit pourrait entraîner des étincelles ou un incendie.
- N'effleurez jamais la station de charge et la prise avec des mains humides ou mouillées.

■ BATTERIE LITHIUM ION

- Avant la première utilisation, la batterie doit être chargée comme indiqué dans ce mode d'emploi.
- Ne reliez pas la batterie à un circuit électrique si elle est mouillée ou humide.
- Utilisez exclusivement le type de batterie fourni et prévu à cet effet avec cet appareil. L'utilisation d'un autre type de batterie peut entraîner un incendie.
- Ne chargez et n'entreposez la batterie que dans une pièce sèche.
- Ne chargez la batterie qu'avec la station de charge fournie.

▲ RISQUE D'INCENDIE :

- Ne chargez jamais la batterie à proximité de matériaux inflammables ou corrosifs.
- N'utilisez et ne chargez la batterie que si la température ambiante est entre 10°C et 40°C. La température ambiante idéale pour une longue durée de vie de la batterie est de 18°C à 24°C. Si vous avez utilisé l'appareil pendant une période prolongée, laissez-le refroidir avant de recharger la batterie.

**⚠ RISQUE D'EXPLOSION :**

- Ne faites pas tomber la batterie, ne la jetez pas et ne lui faites pas subir de choc. N'utilisez pas une batterie qui a subi un choc. Dans ce cas mettez-la au rebut en respectant l'environnement.
- La batterie doit être tenue à l'écart de flammes nues et ne pas être exposée aux rayons du soleil. C'est pourquoi vous ne devez jamais laisser l'appareil dans un véhicule par temps chaud et vous ne devez jamais fumer à proximité de la batterie ou de la station de charge.
- Ne jetez jamais la batterie dans un feu, même lorsqu'elle ne fonctionne plus. Mettez toujours la batterie au rebut en respectant l'environnement.

⚠ RISQUE DE COURT CIRCUIT :

- Placez la batterie dans un sac plastique ou un carton ou collez les contacts avec une bande adhésive pour la transporter, l'entreposer ou la mettre au rebut.
- N'entreposez pas d'objets métalliques tels que des pièces de monnaie, des vis, etc. à proximité de la batterie. Un court-circuit peut émettre des étincelles et causer un incendie.
- N'ouvrez jamais la batterie.
- Ne touchez jamais les bornes de la batterie et ne les mettez jamais en contact avec des métaux.

⚠ RISQUE DE BRÛLURES :

- Si du liquide de la batterie devait s'échapper et entrer en contact avec la peau, rincez-la immédiatement avec de l'eau et du savon et neutralisez-la avec du jus de citron ou du vinaigre.
- Si du liquide de batterie entre en contact avec les yeux, rincez les yeux avec de l'eau pendant 10 minutes et consultez sans attente un médecin. Le liquide de la batterie est toxique s'il est avalé !
- En cas d'utilisation non conforme ou d'endommagement de la batterie, des vapeurs peuvent s'échapper qui irritent les voies respiratoires. Prenez soin d'avoir une bonne circulation de l'air.

⚠ D'UNE MANIERE GENERALE :

- Si vous effectuez un réglage ou un montage sur l'appareil, si vous effectuez des travaux d'entretien ou de nettoyage ou voulez entreposer l'appareil, retirez toujours la batterie de l'appareil pour éviter une mise en marche par inadvertance.
- Utilisez un chiffon sec pour nettoyer la batterie. N'utilisez jamais d'essence ou de produits d'entretien agressifs. Tenez la batterie à l'écart de produits lubrifiants ou d'huile.
- Maintenez toujours la batterie à l'écart des enfants.
- Même si vous n'utilisez pas la batterie, nous vous recommandons de la charger tous les trois mois pour éviter une décharge complète.





MISE EN PLACE DE LA BATTERIE, MONTAGE DE LA STATION DE CHARGE ET CHARGEMENT DE LA BATTERIE

1. Insérez la batterie dans la face supérieure de l'aspirateur. Enclenchez le tube inférieur dans le tube supérieur. Insérez ensuite le suceur pour sol dans le tube.

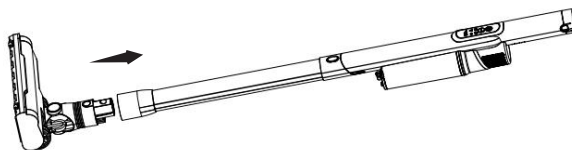
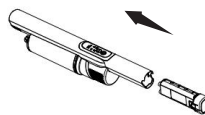

2. Pour le montage de la station de charge, fixez le support dans le socle de la station.
3. Placez la station de charge sur un mur, à proximité d'une prise secteur. Branchez la prise de la station de charge dans la prise secteur.
4. Le suceur long et la brosse pour meubles rembourrés peuvent être fixés sur le support de la station de charge, pour les avoir à tout moment à portée de main.

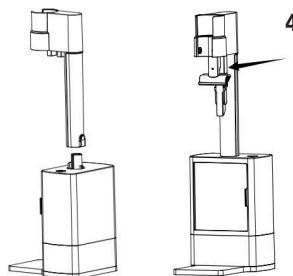

5. Placez l'aspirateur dans la station de charge. La batterie se met en charge, l'état de charge de 1 à 100% s'affiche sur l'écran. Au bout d'environ 4 heures, la batterie est entièrement chargée. 100% s'affiche pendant 10 minutes sur l'écran puis le témoin s'efface.

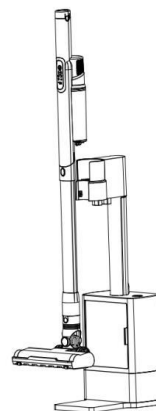



MISE EN SERVICE

1. Décrochez l'aspirateur chargé de la station de charge, mettez-le en marche avec la touche MARCHE/ARRET.
2. Réglez la puissance d'aspiration avec la touche +/- . Selon le réglage effectué, le symbole « max » ou « eco » s'affiche.
3. Si le filtre HEPA est bloqué, le symbole rouge HEPA clignote. Dans ce cas, vous devez retirer les filtres et les nettoyer comme indiqué dans le chapitre « Nettoyage des filtres ».
4. Si le suceur pour sol est bloqué, le symbole rouge  clignote. Dans ce cas, vous devez nettoyer le suceur pour sol ou retirer ce qui bloque.

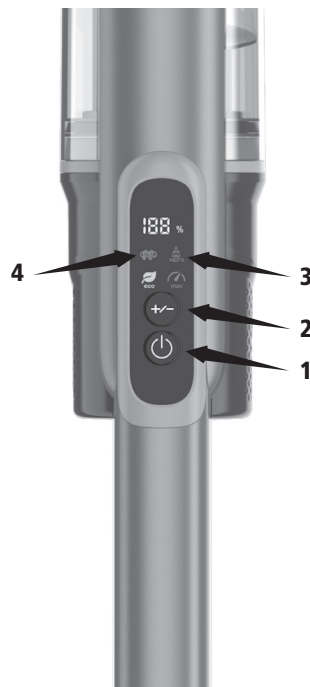

En fin d'utilisation, éteignez l'appareil avec la touche MARCHE/ARRET et replacez-le dans la station de charge.

PROGRAMME AUTO-NETTOYANT

Derrière la porte dans la station de charge se trouve un sac à poussière d'une capacité de 1,5 litres. Lorsque vous accrochez l'aspirateur sur la station de charge, la poussière tombe du bac à poussière situé dans le bloc moteur dans le sac à poussière de la station de charge.

Lorsque le sac à poussière est plein, le voyant blanc situé sur la station de charge clignote et indique que le sac doit être remplacé. Dans ce cas, ouvrez la porte, retirez le sac plein et remplacez-le par un sac neuf et vide.

Si vous voulez vider une nouvelle fois le bac à poussière, vous pouvez appuyer sur la touche située sur la station de charge, le bac à poussière se vide alors à nouveau dans le sac.





Désactivation du programme auto-nettoyant

Si vous maintenez la touche sur la station de charge enfoncée pendant 3 secondes, le voyant blanc situé à côté de la touche s'affiche et le programme auto-nettoyant est éteint, la station charge uniquement la batterie. Pour activer à nouveau le programme auto-nettoyant, maintenez la touche à nouveau enfoncée pendant 3 secondes, le voyant blanc s'efface et le programme auto-nettoyant est à nouveau activé.

Les sacs à poussière sont disponibles sous le numéro d'article wellcraft suivant :

24810001 – sacs à poussière pour 248096, wellcraft

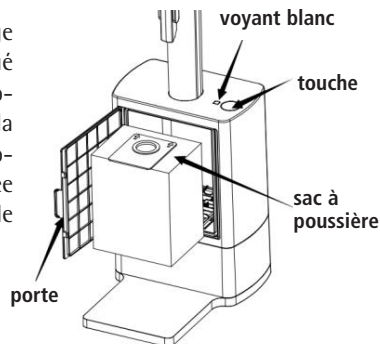

NETTOYAGE

■ NETTOYAGE DU BAC À POUSSIÈRE ET DES FILTRES

Ne pas oublier : Eteignez toujours l'appareil et retirez la batterie, avant de démonter des éléments de l'appareil ou de le nettoyer.

- Le bac à poussière et les deux filtres intégrés doivent être nettoyés de temps en temps.
- Appuyez pour cela sur le bouton de déverrouillage situé sur le bloc moteur, au-dessus du bac à poussière.
- Maintenez le bac à poussière au-dessus d'une poubelle. Appuyez sur le bouton de déverrouillage du clapet situé dans le fond du bac et videz le contenu du bac dans la poubelle. Refermez ensuite le clapet.
- Ouvrez le cache supérieur du bac à poussière dans lequel se trouvent les 2 filtres. Brossez le filtre HEPA avec une brosse douce. S'il est très sale, lavez-le dans de l'eau tiède. Vous pouvez également nettoyer le deuxième filtre dans l'eau tiède.
- Laissez les deux filtres sécher à l'air libre puis remettez-les en place dans le bac à poussière lorsqu'ils sont parfaitement secs. Remettez alors en place le bac à poussière dans le bloc moteur.

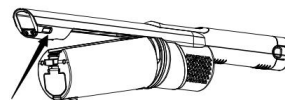



■ NETTOYAGE DU CHASSIS

Attention : D'une manière générale, n'utilisez pas de produits d'entretien agressifs, d'éponges-grattoir ou d'alcool pour le nettoyage.

- Maintenez l'orifice d'aération libre de poussière et peluche, pour que le moteur ne surchauffe pas. Nous vous recommandons de nettoyer régulièrement l'appareil après l'avoir utilisé. Utilisez pour cela un chiffon légèrement humide.

RANGEMENT

- Nettoyez l'appareil comme décrit. Rangez l'appareil propre et sec, avec tous les accessoires, dans un endroit sec, hors portée des enfants.

CHARGE PÉRIODIQUE DE LA BATTERIE

Pour éviter une décharge profonde, la batterie doit être rechargée tous les 3 mois, même lorsqu'elle n'est pas utilisée. Le non-respect de cette procédure annule la garantie de la batterie. Notre service technique peut déterminer si une batterie est profondément déchargée ou non.



CONSIGNES DE SÉCURITÉ IMPORTANTES

Pour éviter des blessures dues à l'électricité comme une décharge, un court-circuit ou un incendie, nous vous prions de toujours prendre en compte les consignes de sécurité suivantes :

- Veillez à ne jamais toucher les pièces porteuses de courant ! Une décharge électrique peut entraîner de graves blessures ou même la mort.
- Branchez la station de charge uniquement dans une prise de courant alternatif avec une tension de 100-240 V / 50 Hz. La sécurité minimale est de 6 ampères. La prise de courant doit être sécurisée avec un disjoncteur différentiel. Veuillez absolument respecter les règles et réglementations valables localement.
- Ne faites jamais fonctionner l'appareil sans surveillance et ne l'utiliser pas à d'autres fins que pour lesquelles il a été conçu. N'utilisez que les accessoires fournis avec cet aspirateur.
- N'aspirez jamais de produits et matières ou liquides explosives ou inflammables, de cendres, allumettes ou cigarettes incandescentes ou de poussières ou matières nuisant à la santé.



- Ne jamais découvrir l'appareil pendant qu'il est en marche.
- Ne jamais poser ou ranger l'appareil près de sources de chaleur telles que four, cuisinière, chauffage, ou d'appareils libérant de la chaleur. Ne jamais mettre en marche l'appareil dans des pièces à risque d'explosion. Protégez la batterie de la chaleur.
- Ne jamais déposer l'appareil à proximité de baignoires, piscines ou de récipients remplis d'eau, ou il y a risqué que l'appareil tombe dans l'eau. Danger d'électrocution !
- Ne plongez jamais l'aspirateur ou la station de charge dans de l'eau !
- N'utilisez pas et n'entreposez pas l'appareil à l'extérieur. N'exposez jamais l'aspirateur ou la batterie à l'humidité ou la pluie.
- L'appareil n'est pas conçu pour l'usage industriel.
- L'appareil est à déposer dans des endroits sécurisés, afin de ne pas pouvoir être renversé ou se renverser. Le sol doit être plat et sec. A utiliser avec grande précaution sur les escaliers.
- Les appareils électriques ne sont pas des jouets pour les enfants. Ne laissez jamais l'aspirateur sans surveillance quand il y a des enfants dans les parages, ou installez-le à un endroit inaccessible aux enfants. Les enfants ne doivent pas non plus jouer avec les emballages, il y a risque d'étouffement avec les sacs en plastique !
- Tenez toujours l'aspirateur sans fil, la batterie et la station de charge hors portée des enfants de moins de 8 ans.
- Les personnes ayant des capacités physiques, sensorielles ou mentales limitées ainsi que les enfants de plus de 8 ans et les personnes inexpérimentées ou n'ayant pas été instruites ne sont pas autorisés à utiliser l'aspirateur à moins qu'ils ne soient surveillés par une personne responsable de leur sécurité ou d'avoir été instruits sur la façon dont fonctionne l'appareil.
- Les enfants de moins de 8 ans ne sont pas autorisés à utiliser l'aspirateur.
- Les personnes sous influence d'alcool et de médicaments ne doivent pas utiliser l'appareil.
- Les éléments d'alimentation électrique ne doivent jamais être manipulés avec des mains humides. N'utilisez également jamais l'appareil avec des mains mouillées ou même seulement humides. Ne tirez jamais sur le cordon pour débrancher la station de charge. Tirez pour cela toujours sur la prise.
- Utilisez l'appareil uniquement avec la batterie fournie. Risque d'endommagement de l'appareil ou de blessures en cas d'utilisation d'une autre batterie.
- Ne montez ou démontez jamais la batterie avec des mains humides.
- Rappelez toujours votre appareil à votre point de vente en cas de réparation et utilisez exclusivement des pièces de rechange d'origine. Ne retirez jamais les caches installés de manière fixe ou effectuez vous-même des réparations ! Risque de décharge électrique !



FRANÇAIS

- Utilisez l'appareil seulement avec une prise secteur et un cordon électrique de la station de charge en parfait état et protégez-les de l'humidité. Si l'appareil ne fonctionne pas correctement, est endommagé ou a pris l'humidité, ne le mettez en aucun cas en marche et faites-le contrôler par votre point de vente.
- N'introduisez rien dans les ouvertures de l'appareil. N'utilisez pas l'appareil si les suceurs, le tube ou l'entrée d'aspiration est bloqué. Retirez ce qui bloque avant d'allumer l'appareil.
- Maintenez les ouvertures d'aspiration ainsi que les suceurs et brosses à l'écart des visages et corps ainsi que des cheveux, bijoux et vêtements.
- N'utilisez l'appareil que si les filtres sont secs et correctement installés.
- Ne dirigez jamais le tuyau en direction de personnes lorsque vous passez l'aspirateur.
- Si le moteur fait de plus de bruit que normalement, vérifiez si le tuyau, la buse /le suceur ou le filtre est bouché ou si le bac à poussière est plein. Dans ce cas, retirez ce qui bloque ou videz le bac à poussière.
- N'utilisez jamais l'aspirateur dans un environnement où il y a un risque d'explosion, comme par exemple à proximité de liquides, gaz ou poussières inflammables. L'aspirateur sans fil risque de produire des étincelles et enflammer ainsi la poussière, les gaz ou la fumée.
- N'utilisez l'appareil que lorsqu'il est correctement assemblé. N'ajoutez un accessoire que lorsque l'appareil est éteint et la batterie retirée de l'appareil.
- **Des réparations ou manipulations inappropriées peuvent entraîner des dangers considérables pour l'utilisateur et son environnement. Toute responsabilité est déclinée pour tous dommages occasionnés par une mauvaise utilisation, un non-respect des consignes de sécurité locales, ou par une utilisation non prévue dans ce manuel.**



ELIMINATION ET GARANTIE

■ ELIMINATION

Les appareils qui ne servent plus doivent être rendus inutilisables et ne doivent pas être jetés avec les déchets domestiques. Veuillez apporter votre appareil à la prochaine déchèterie, pour que les matières recyclables puissent être réutilisées et que votre appareil soit éliminé en respectant les normes anti polluantes.

■ ÉVACUATION DE LA BATTERIE

- Cette batterie lithium-ion est au niveau de la technologie récente et vous servira pendant plusieurs années. Néanmoins, les batteries lithium-ion contiennent des substances dangereuses pour l'environnement et ne doivent pas être jetés avec les déchets domestiques.
- Avant de mettre votre aspirateur sans fil au rebut, retirez la batterie, cachez les bornes de la batterie avec une bande adhésive robuste et apportez-la dans un centre de recyclage afin qu'elle soit recyclée et mise au rebut en respectant l'environnement.



Li-ion



■ GARANTIE

- Votre appareil a une garantie de deux ans à partir de la date d'achat. (Conservez la facture !)
- Les dommages résultant d'une mauvaise utilisation ne sont pas couverts par la garantie.



FRANÇAIS

CARACTÉRISTIQUES TECHNIQUES

Modèle	Aspirateur balai sans fil avec programme auto-nettoyante
No. d'article	248096
Sortie	18V, 0.5A
Batterie	14,8V/2200 mAh
Type de batterie	lithium-ion
Puissance du moteur	200W
Tension de secteur pour la station de charge	120 – 240V ~ 50/60Hz AC
Puissance d'aspiration de la station de charge	160W
Puissance d'aspiration de l'aspirateur	70W
en niveau élevé	20KPA
en niveau bas	10KPA
Temps de charge	4 heures
Autonomie	env. 35 minutes
Volume	
bac de poussière	0,5 litre
sac à poussière	1,5 litres
Répond aux normes UE	Oui
Certification	CE, S+
Garantie produit	2 ans

Sous réserve de modifications techniques.





