



EZ BED QUEEN
Komfort-Luftbett
Lit gonflable confort

Art.-Nr. 218777



BETRIEBSANLEITUNG
MODE D'EMPLOI

CH-IMPORTEUR: MAX TRADA AG · CHURERSTRASSE 82 · CH-8808 PFÄFFIKON / SZ

03 – 09 BETRIEBSANLEITUNG

10 – 16 MODE D'EMPLOI

INHALTSVERZEICHNIS

- 4 Gerätebeschreibung
- 5 Aufbau des Luftbetts
- 6 Abbau des Luftbetts
- 7 Wichtige Sicherheitshinweise
- 8 Pflege /Reinigung und Wartung
- 9 Entsorgung und Garantie
- 9 Technische Daten

Sehr geehrte Kundin, sehr geehrter Kunde

Wir gratulieren Ihnen zum Kauf dieses praktischen Luftbetts, das Sie überall mitnehmen und dank der integrierten Pumpe im Handumdrehen aufpumpen können.

Bitte lesen Sie vor der Montage und Inbetriebnahme diese Gebrauchsanleitung aufmerksam durch, um sich mit Ihrem neuen Gerät vertraut zu machen und maximale Betriebssicherheit zu erzielen. Besonders müssen die Sicherheitsbestimmungen berücksichtigt werden, um Unfälle und Schäden zu vermeiden. Wir empfehlen, die Anleitung zum späteren Nachlesen sorgfältig aufzubewahren.

GERÄTEBESCHREIBUNG

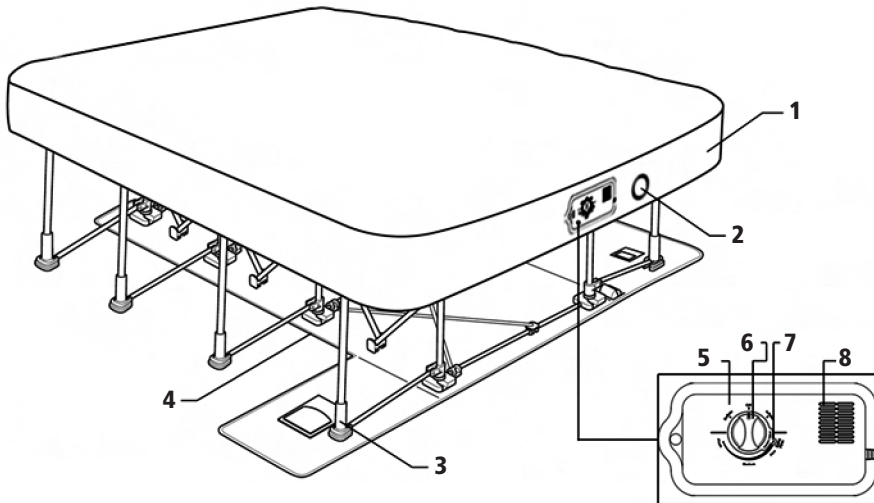

- 1 Luftmatratze
- 2 Kabelfach
- 3 Bettgestell
- 4 Platte der Aufbewahrungsbox
- 5 Pumpe
- 6 Pumpenschalter für Aufblas-/Entlüftungsfunktion
- 7 Komfortdrehesalter
- 8 Lufteinlass

AUFBAU DES LUFTBETTS

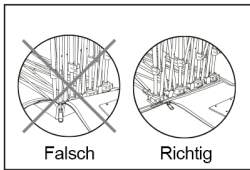

Öffnen Sie vor dem Aufblasvorgang vollständig die Aufbewahrungsbox. Achtung: Wenn der Reißverschluss nicht komplett von einem Ende zum anderen Ende aufgezogen ist, kann während des Aufblasvorgangs der Bettrahmen brechen!

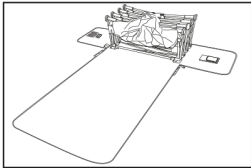

Legen Sie die Platte der Box flach auf den Boden, ohne dass Knicke oder Erhöhungen darin sind. Dadurch beugen Sie Schäden am Bettrahmen vor und stellen sicher, dass sich das Bett problemlos aus der Box aufbaut.

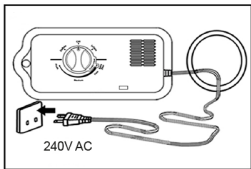

Legen Sie nichts auf oder um das Bett, während die Matratze aufgeblasen wird. Sie müssen mit einer Fläche von ca. 2,7m Länge und 2,1m Breite rechnen, welche das Bett zum Aufblasen benötigt. Schliessen Sie den Netzstecker der Pumpe an eine 240V AC Steckdose an.

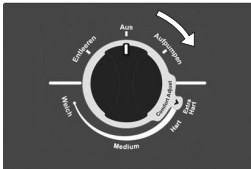

Stellen Sie den Komfortdreheschalter auf die gewünschte Härtegrad-Position. Sie können wählen zwischen Weich / Medium / Hart / Extra Hart. Stellen Sie den Pumpenschalter in die Position "Aufpumpen", ganz nach rechts: Die Pumpe setzt sich in Betrieb und bläst die Luftmatratze auf.

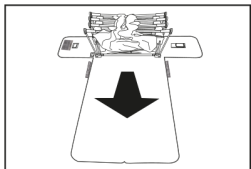

Der Rahmen der Luftmatratze breitet sich durch den Aufpumpvorgang automatisch aus der Aufbewahrungsbox heraus auf.

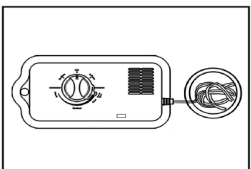

Sobald der eingestellte Härtegrad erreicht sein, stoppt die Pumpe automatisch und der Pumpenschalter springt zurück in die Aus-Position. Ziehen Sie den Netzstecker aus der Steckdose und verstauen Sie das Kabel im Kabelfach.

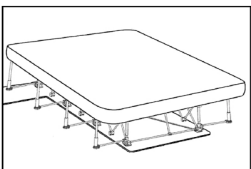

Ihr Bett ist nun einsatzbereit.

Sollten Sie den Härtegrad noch verändern wollen, können Sie das Gerät nochmals ans Stromnetz anschliessen, den neuen Härtegrad einstellen und den Pumpenschalter entweder in die Position "Entleeren" stellen, um Luft abzulassen, oder in die Position "Aufpumpen", um noch Luft hinzuzufügen.

ABBAU DES LUFTBETTS

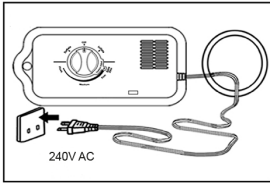

Räumen Sie den Platz rund um das Bett frei, es darf nichts mehr auf dem Bett liegen. Auch die Bettwäsche und die Bettdecken/Kissen müssen entfernt sein. Stecken Sie den Netzstecker der Pumpe in die Steckdose.

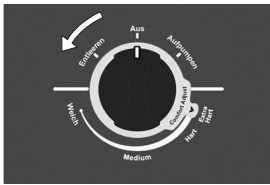

Um die Luft komplett abzulassen, drehen Sie den Pumpenschalter nach links, in die "Entleeren"-Position.

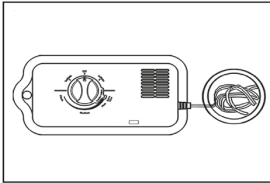

Wenn alle Luft abgelassen wurde, schaltet sich die Pumpe automatisch aus und der Pumpenschalter springt wieder in die Position Aus zurück. Ziehen Sie den Netzstecker und legen Sie das Kabel wieder in das Kabelfach.

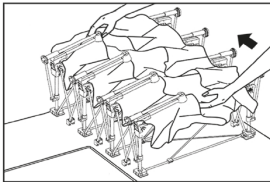

HINWEIS: Der Rahmen der Luftmatratze zieht sich NICHT automatisch in die Aufbewahrungsbox zurück. Heben Sie den Rahmen der Luftmatratze vorsichtig am Fussende an und schieben Sie ihn zurück in die Aufbewahrungsbox. Wenn Sie das Gefühl haben, dass sich noch Luft im Luftbett befindet, stecken Sie den Netzstecker nochmals ein und stellen Sie den Pumpenschalter auf die Position „Entleeren“, um die restliche Luft abzulassen. Vergewissern Sie sich, dass die gesamte Luft entweicht, und drücken Sie dann den Rahmen des Luftbetts fest zu, um das Verschliessen der Aufbewahrungsbox zu erleichtern.

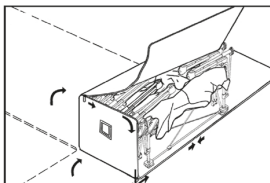

Ziehen Sie den Reißverschluss der Aufbewahrungsbox wieder zu. Die Griffe und Rollen an der Box erleichtern Ihnen den Transport.



WICHTIGE SICHERHEITSHINWEISE



■ ACHTUNG, ERSTICKUNGSGEFAHR!

- Legen Sie nie ein Kleinkind im Alter bis zu 15 Monaten zum Schlafen auf dieses Luftbett/die Luftmatratze. Ein Kind kann auf einer zu gering aufgeblasenen oder luftlosen Matratze durch das Schlafen mit einer anderen Person oder durch ein Einklemmen zwischen Matratze und Bettrahmen oder zwischen Matratze und einer Wand/senkrechten Fläche ersticken.
- Kinder können zwischen der Luftmatratze und einer angrenzenden, vertikalen Fläche eingeschlossen werden.
- Halten Sie einen Mindestabstand von einer Schulterbreite (ca. 50 cm) zwischen der aufblasbaren Matratze/dem Luftbett und einer angrenzenden, vertikalen Fläche wie etwa Wände, Kommoden oder andere Objekte ein.
- Achten Sie darauf, dass die Luftmatratze bei Verwendung immer aufgeblasen ist.

■ WARNHINWEISE

Um das Risiko von Verbrennungen, Stromschlägen, Brand oder Verletzung zu reduzieren:

1. Trennen Sie das Gerät von der Stromversorgung, bevor Sie Teile des Geräts demonstrieren oder montieren.
2. Wenn das Gerät von oder in der Nähe von Kindern oder Personen mit Beeinträchtigungen verwendet wird, muss dies unter Aufsicht erfolgen.
3. Verwenden Sie dieses Gerät nur für den vorgesehenen Verwendungszweck, wie in dieser Anleitung beschrieben. Benutzen Sie nur die vom Hersteller spezifizierten Zubehörteile.
4. Betreiben Sie das Gerät nie, wenn ein Kabel oder Stecker beschädigt ist, wenn es nicht richtig funktioniert oder wenn es fallen gelassen wurde oder ins Wasser gefallen ist.
5. Halten Sie das Stromkabel und das Gerät von heißen Flächen und Wasser bzw. Flüssigkeiten fern.
6. Betreiben Sie das Gerät nie, wenn die Luftöffnungen blockiert sind. Halten Sie die Luftöffnungen frei von Fusseln, Haaren und dergleichen.
7. Führen Sie niemals Gegenstände in die Öffnungen ein und lassen Sie nie irgendwelche Objekte hineinfallen.

8. Setzen Sie das Gerät nicht im Freien ein. Es ist nur für den Hausgebrauch vorgesehen.
9. Öffnen Sie nicht das Pumpengehäuse, es besteht die Gefahr eines Stromschlags. Das Pumpengehäuse enthält keine vom Benutzer zu wartenden Teile.
10. Blasen Sie die Matratze nicht zu sehr auf.
11. Für den Fall, dass sich die Pumpe aufgrund übermässiger, kontinuierlicher Nutzung beim Aufblasen/Luftablassen überhitzt, wird die Stromversorgung automatisch abgeschaltet. Sie kann nach einem Zeitraum von 30 Minuten wieder eingesetzt werden.
12. Lassen Sie das Gerät nicht unbeaufsichtigt, wenn es in Betrieb ist.
13. Reinigen Sie die Luftmatratze nur mit einem feuchten Tuch, das mit milder Seife und Wasser getränkt wurde.

■ **ANMERKUNG:**

- Das Material der Luftmatratze kann sich bei der ersten Benutzung dehnen, es kann eventuell mehr Luft notwendig sein, um die gewünschte Festigkeit zu erreichen. Die Luft im Inneren des Betts kann sich in Abhängigkeit der Temperaturen weiter ausdehnen oder zusammenziehen und zu einem verminderten Druck in der Matratze führen. Pumpen Sie in diesem Fall mithilfe der eingebauten Pumpe mehr Luft in die Matratze, bis sie die gewünschte Härte erreicht hat.
- Für einen besseren Schutz des Produkts sollten Sie die Luftmatratze nie bei Temperaturen unter dem Gefrierpunkt aufblasen und übermässige Sonneneinwirkung sowie den Kontakt mit scharfen Gegenständen vermeiden. Unebenes Gelände ist nicht geeignet. Achten Sie darauf, die Pumpe mit Sorgfalt zu behandeln.

PFLEGE/REINIGUNG UND WARTUNG

- Reinigen Sie die Luftmatratze nur mit einem feuchten Tuch, das mit milder Seife und Wasser getränkt wurde.

■ **REPARATUR (REPARATUR-SET IM LIEFERUMFANG ENHALTEN)**

- Entlüften Sie zuerst die Matratze, folgen Sie dabei der Beschreibung zum Abbau des Betts. Reinigen Sie die betroffene Stelle gründlich und reparieren Sie sie dann. Schneiden Sie ein Stück klaren Patch-Materials (im Reparatur-Set enthalten) in einer Grösse aus, die das Loch ausreichend abdeckt. Tragen Sie das selbstklebende Patch auf den betroffenen Bereich auf, ziehen Sie zu diesem Zweck das Material an der hinteren Seite ab und setzen Sie die klebrige Seite auf dem Loch auf. Reiben Sie das Patch, damit es gut haftet. Lassen Sie dies etwa vier (4) Stunden nachruhen, bevor Sie versuchen, die Luftmatratze aufzublasen. Jeder andere Wartungseingriff sollte von einem autorisierten Kundendienst durchgeführt werden.

ENTSORGUNG UND GARANTIE

■ ENTSORGUNG

Ausgediente Geräte müssen unbrauchbar gemacht werden und dürfen nicht im Hausmüll entsorgt werden. Bitte bringen Sie Ihr Gerät in die nächste Wertstoff-Sammlung, damit recyclebares Material wieder verwendet wird und Ihr Gerät einer umweltgerechten Entsorgung zugeführt wird. Entfernen Sie dazu vorab das Netzkabel vom Gerät.



■ GARANTIE

- Das Gerät hat zwei Jahre Garantie ab Verkaufsdatum. (Rechnung aufbewahren!)
- Schäden die von falschem Gebrauch herrühren fallen nicht unter die Garantieansprüche.

TECHNISCHE DATEN

Modell	Komfort-Luftbett, EZ BED QUEEN
Art.-Nr.	218777
Netzspannung	240V~ 50/60Hz AC
Abmessungen	L x B x H: 203 cm x 157cm x 60 cm
Gewicht	21.7 kg
Erfüllt EU-Vorschriften	Ja
Zertifizierung	CE
Produkt-Garantie	2 Jahre

Technische Änderungen vorbehalten.



SOMMAIRE

- 12 Description de l'appareil
- 13 Montage du lit gonflable
- 14 Démontage du lit gonflable
- 15 Consignes de sécurité importantes
- 16 Entretien/nettoyage et maintenance
- 17 Elimination et garantie
- 17 Caractéristiques techniques

Chère cliente, cher client

Nous vous félicitons pour l'achat de ce lit gonflable pratique que vous pouvez emporter partout et gonfler en un clin d'œil grâce à la pompe intégrée.

Veuillez lire attentivement ce mode d'emploi avant le montage et la mise en service, pour vous familiariser avec cet appareil et obtenir une sécurité de fonctionnement optimale. Prenez particulièrement compte des directives de sécurité, pour éviter des accidents et dommages. Nous recommandons de conserver soigneusement ce mode d'emploi pour une consultation ultérieure.

DESCRIPTION DE L'APPAREIL

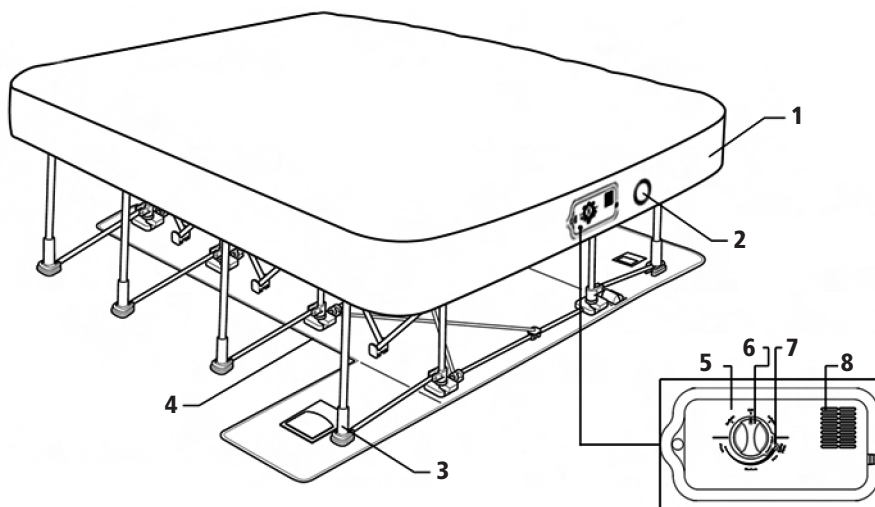

- 1 Matelas gonflable
- 2 Compartiment pour câble
- 3 Cadre du lit
- 4 Plaque du boîtier de rangement
- 5 Pompe
- 6 Interrupteur de pompe pour la fonction de gonflage/dégonflage
- 7 Sélecteur de confort rotatif
- 8 Entrée d'air

MONTAGE DU LIT GONFLABLE

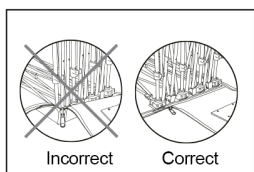

Ouvrez complètement le boîtier de rangement avant le processus de gonflage. Attention : Si la fermeture à glissière n'est pas complètement ouverte d'un bout à l'autre, le cadre du lit peut se casser pendant le processus de gonflage !

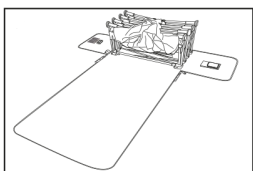

Placez la plaque du boîtier à plat sur le sol, sans plis ni élévations. Cela prévient les dommages au cadre du lit et garantit que le lit se déploie facilement du boîtier.

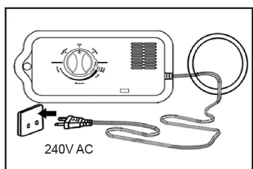

Ne placez rien sur ou autour du lit pendant que le matelas se gonfle. Vous devez prévoir une surface d'environ 2,7 m de longueur et 2,1 m de largeur, nécessaire pour le gonflage du lit. Branchez la fiche d'alimentation de la pompe à une prise de 240V AC.

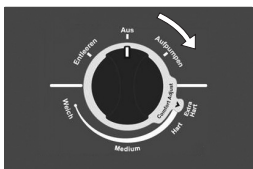

Réglez le sélecteur de confort rotatif sur la position de fermeté souhaitée. Vous pouvez choisir entre Weich/Medium/Hart/Extra Hart (Extra Hart étant la position la plus ferme). Mettez l'interrupteur de la pompe en position "Aufpumpen" (gonfler), complètement à droite : La pompe se met en marche et gonfle le matelas d'air.

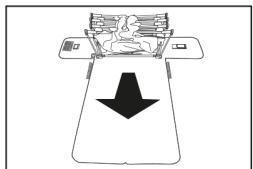

Le cadre du matelas gonflable se déploie automatiquement du boîtier de rangement grâce au processus de gonflage.

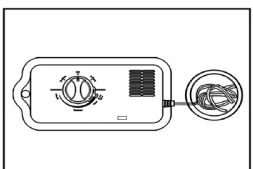

Dès que le niveau de fermeté réglé est atteint, la pompe s'arrête automatiquement et l'interrupteur de la pompe revient en position Aus (Off). Débranchez la pompe et rangez le câble dans le compartiment prévu à cet effet.

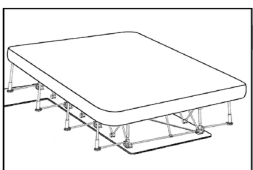

Votre lit est maintenant prêt à l'emploi.

Si vous souhaitez encore modifier le niveau de fermeté, vous pouvez rebrancher l'appareil au secteur, régler le nouveau niveau de fermeté et mettre l'interrupteur de la pompe soit en position "Entleeren" (dégonfler) pour libérer de l'air, soit en position "Aufpumpen" (gonfler) pour ajouter de l'air.

DÉMONTAGE DU LIT GONFLABLE

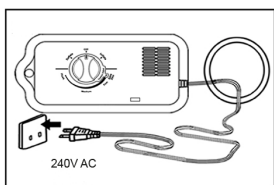

Dégagez l'espace autour du lit, il ne doit plus rien y avoir sur le lit. Les draps et les couvertures/oreillers doivent également être enlevés. Branchez la fiche d'alimentation de la pompe dans la prise.

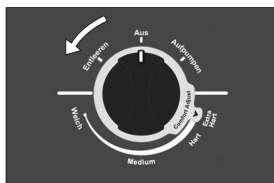

Pour dégonfler complètement, tournez l'interrupteur de la pompe vers la gauche, en position "Entleeren".

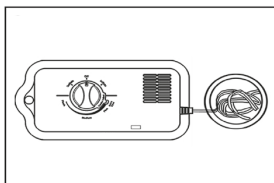

Lorsque tout l'air est évacué, la pompe s'éteint automatiquement et l'interrupteur de la pompe revient en position Aus (Off). Débranchez la fiche d'alimentation et remettez le câble dans le compartiment prévu à cet effet.

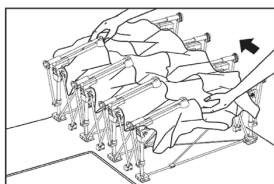

REMARQUE : Le cadre du matelas gonflable NE rentre PAS automatiquement dans le boîtier de rangement. Soulevez délicatement le cadre du matelas gonflable au pied du lit et repoussez-le dans le boîtier de rangement. Si vous avez l'impression qu'il reste de l'air dans le lit gonflable, rebranchez la fiche d'alimentation et mettez l'interrupteur de la pompe en position "Entleeren" pour évacuer l'air restant. Assurez-vous que tout l'air s'échappe, puis appuyez fermement sur le cadre du lit gonflable pour faciliter la fermeture du boîtier de rangement.

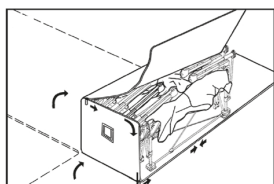

Refermez la fermeture éclair du boîtier de rangement. Les poignées et les roulettes du boîtier facilitent le transport.



CONSIGNES DE SÉCURITÉ IMPORTANTES



■ ATTENTION, RISQUE D'ÉTOUFFEMENT !

- Ne placez jamais un enfant en bas âge de moins de 15 mois pour dormir sur ce lit gonflable/matelas pneumatique. Un enfant peut s'étouffer sur un matelas insuffisamment gonflé ou dégonflé en dormant avec une autre personne ou en restant coincé entre le matelas et le cadre du lit ou entre le matelas et un mur/surface verticale.
- Les enfants peuvent être piégés entre le matelas pneumatique et une surface verticale adjacente.
- Maintenez une distance minimale d'une largeur d'épaule (environ 50 cm) entre le matelas gonflable/lit pneumatique et une surface verticale adjacente comme des murs, commodes ou autres objets.
- Assurez-vous que le matelas pneumatique est toujours gonflé lors de son utilisation.

■ AVERTISSEMENTS

Pour réduire le risque de brûlures, d'électrocution, d'incendie ou de blessure :

1. Débranchez l'appareil de l'alimentation électrique avant de démonter ou d'assembler des parties de l'appareil.
2. Une surveillance étroite est nécessaire lorsque cet appareil est utilisé par ou à proximité d'enfants ou de personnes handicapées.
3. Utilisez cet appareil uniquement pour l'usage auquel il est destiné, comme décrit dans ce manuel. N'utilisez que les accessoires spécifiés par le fabricant.
4. N'utilisez jamais cet appareil si un câble ou une fiche est endommagé, s'il ne fonctionne pas correctement, s'il est tombé par terre ou s'il est tombé dans l'eau.
5. Tenez le câble d'alimentation et l'appareil à l'écart des surfaces chaudes et de l'eau ou des liquides.
6. N'utilisez jamais l'appareil lorsque les ouvertures d'air sont bloquées. Maintenez les ouvertures d'air exemptes de peluches, de cheveux et autres.
7. N'insérez jamais d'objets dans les ouvertures et ne laissez jamais tomber d'objets à l'intérieur.
8. N'utilisez pas l'appareil à l'extérieur. Il est destiné uniquement à un usage domestique.

9. N'ouvrez pas le boîtier de la pompe, il y a un risque d'électrocution. Le boîtier de la pompe ne contient aucune pièce réparable par l'utilisateur.
10. Ne gonflez pas trop le matelas.
11. En cas de surchauffe de la pompe due à une utilisation excessive et continue lors du gonflage/dégonflage, l'alimentation électrique sera automatiquement coupée. Elle peut être réutilisée après une période de 30 minutes.
12. Ne laissez pas l'appareil sans surveillance lorsqu'il est en fonctionnement.
13. Nettoyez le matelas pneumatique uniquement avec un chiffon humide imbibé d'eau et de savon doux.

■ **REMARQUE :**

- Le matériau du matelas pneumatique peut s'étirer lors de la première utilisation, il peut être nécessaire d'ajouter plus d'air pour atteindre la fermeté souhaitée. L'air à l'intérieur du lit peut continuer à se dilater ou à se contracter en fonction des températures, ce qui peut entraîner une réduction de la pression dans le matelas. Dans ce cas, pompez plus d'air dans le matelas à l'aide de la pompe intégrée jusqu'à ce qu'il atteigne la fermeté souhaitée.
- Pour une meilleure protection du produit, ne gonflez jamais le matelas pneumatique à des températures inférieures au point de congélation et évitez l'exposition excessive au soleil ainsi que le contact avec des objets tranchants. Les terrains inégaux ne conviennent pas. Veillez à manipuler la pompe avec soin.

ENTRETIEN / NETTOYAGE ET MAINTENANCE

- Nettoyez le matelas pneumatique uniquement avec un chiffon humide imbibé d'eau et de savon doux.

■ **RÉPARATION (KIT DE RÉPARATION INCLUS DANS LA LIVRAISON)**

- Commencez par dégonfler le matelas, en suivant la description pour le démontage du lit. Nettoyez soigneusement la zone concernée, puis réparez-la. Découpez un morceau de matériau transparent pour patch (inclus dans le kit de réparation) d'une taille suffisante pour couvrir le trou. Appliquez le patch autocollant sur la zone affectée, en décollant le matériau à l'arrière et en plaçant le côté adhésif sur le trou. Frottez le patch pour qu'il adhère bien. Laissez reposer environ quatre (4) heures avant d'essayer de gonfler le matelas pneumatique. Toute autre intervention de maintenance doit être effectuée par un service après-vente autorisé.

ELIMINATION ET GARANTIE

■ ELIMINATION

Les appareils qui ne servent plus doivent être rendus inutilisables et ne doivent pas être jetés avec les déchets domestiques. Veuillez apporter votre appareil à la prochaine déchèterie, pour que les matières recyclables puissent être réutilisées et que votre appareil soit éliminé en respectant les normes anti-polluantes.



■ GARANTIE

- Votre appareil a une garantie de deux ans à partir de la date d'achat. (Conservez la facture !)
- Les dommages résultant d'une mauvaise utilisation ne sont pas couverts par la garantie.

CARACTERISTIQUES TECHNIQUES

Modèle	Lit gonflable confort, EZ BED QUEEN
No. d'article	218777
Tension d'emploi	240V~ 50/60Hz AC
Dimensions	LxLxH: 203 cm x 157cm x 60 cm
Poids	21.7 kg
Conforme aux normes européennes	Oui
Certifié	CE
Garantie du produit	2 ans

Sous réserve de modifications techniques.



