

**TEDURA**

# Hochbeet mit Hülle

## Carré potager surélevé avec housse

### 60 x 40 x 150 cm

Art.-Nr. 240997

BETRIEBSANLEITUNG · MODE D'EMPLOI

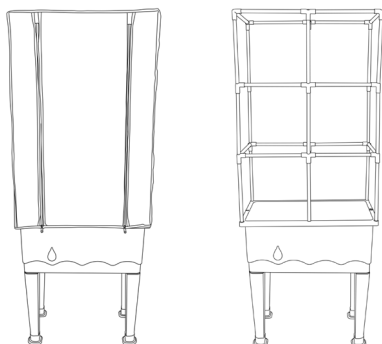

#### Sehr geehrte Kundin, sehr geehrter Kunde

Dieses Hochbeet mit Hülle verschafft Ihnen die Möglichkeit, selbst auf kleinem Raum Gemüse, Obst und Blumen anzubauen. Die Halterung ist einfach zu montieren und verfügt über ein automatisches Wassertransportsystem, um optimale Anbaubedingungen zu garantieren. Nach der Montage des Hochbeets benötigen Sie nur noch Erde, Pflanzen, Dünger und Wasser!

Lesen Sie diese Gebrauchsanleitung sorgfältig, bevor Sie mit der Montage des Hochbeets beginnen. Prüfen Sie, ob alle im Lieferumfang genannten Teile mitgeliefert wurden. Führen Sie die Montageschritte in der aufgeführten Reihenfolge aus. Heben Sie diese Anleitung zum späteren Nachlesen sorgfältig auf.

#### Chère cliente, cher client

Ce carré potager surélevé avec housse vous permettra de faire pousser des légumes, fruits et fleurs même dans un espace réduit. Le support est facile à monter et dispose d'un système d'irrigation automatique pour garantir des conditions de culture optimales. Après le montage du carré potager, vous n'avez plus besoin que du terreau, des plantes, de l'engrais et de l'eau.

Veuillez lire le mode d'emploi attentivement avant de commencer le montage du carré potager surélevé. Vérifiez que toutes les pièces indiquées dans la liste ont bien été livrées. Effectuez le montage en respectant les étapes indiquées dans le mode d'emploi. Veuillez conserver soigneusement ce mode d'emploi afin de pouvoir le relire ultérieurement.

CH-IMPORTEUR: MAX TRADA AG · CHURERSTRASSE 82 · CH-8808 PFÄFFIKON / SZ





## LIEFERUMFANG / CONTENU

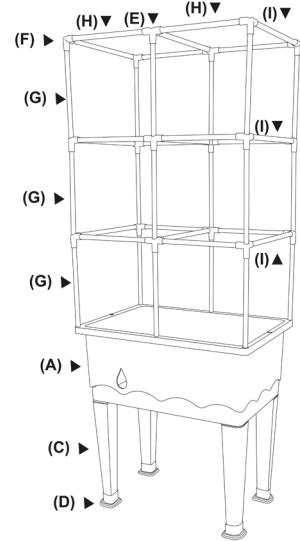
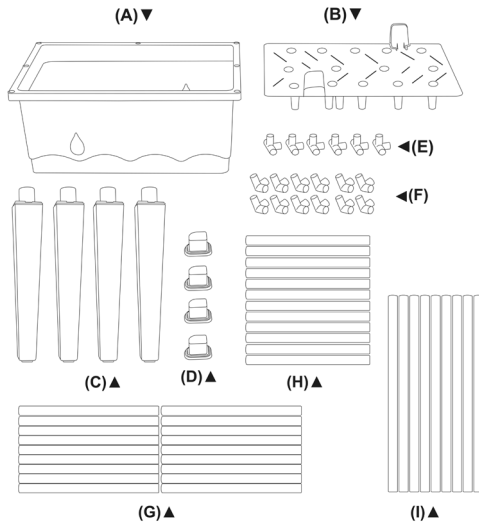

### ■ LIEFERUMFANG

- 1 x Blumentopf (A)
- 1 x Separator (B)
- 4 x Standbeine (C)
- 4 x Bodenpads für die Standbeine (D)
- 6 x Mittelverbinder (Kreuzform) (E)
- 12 x Eckverbinder (T-Form) (F)
- 18 x 29,5 cm lange Stützrohre (G)
- 12 x 27 cm lange Stützrohre (H)
- 9 x 36 cm lange Stützrohre (I)

### ■ CONTENU

- 1 bac à fleurs (A)
- 1 séparateur (B)
- 4 pieds (C)
- 4 patins de sol pour les pieds (D)
- 6 raccords centraux (cruciformes) (E)
- 12 raccords d'angle (en forme de T) (F)
- 18 tubes de support de 29,5 cm (G)
- 12 tubes de support de 27 cm (H)
- 9 tubes de support de 36 cm (I)



## MONTAGE-ANLEITUNG / GUIDE DE MONTAGE

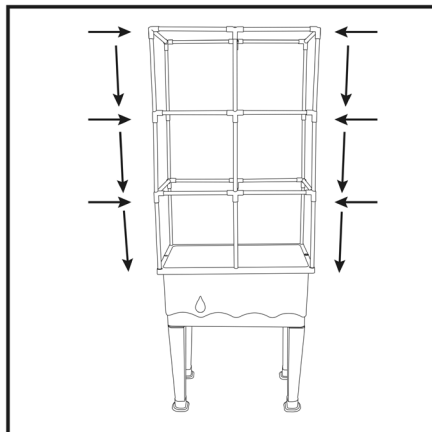
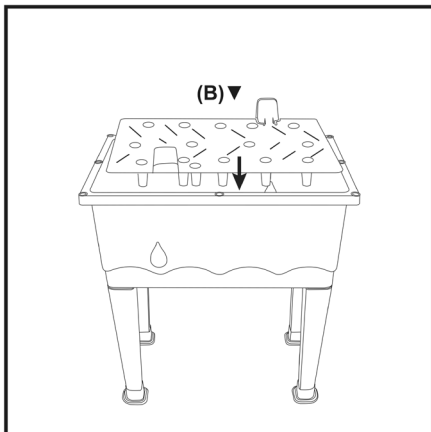
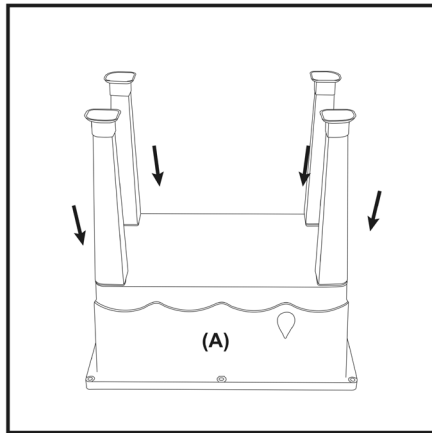
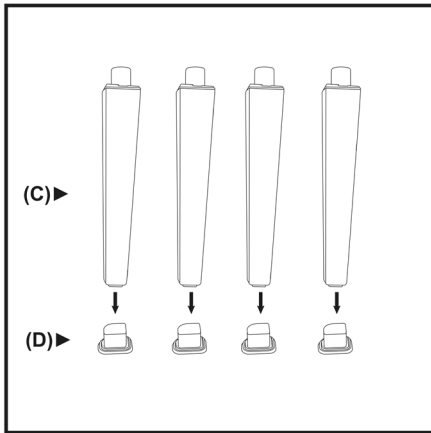



## SICHERHEITSHINWEISE / CONSIGNES DE SÉCURITÉ

---

- Wir empfehlen den Gebrauch von Arbeitshandschuhen während der Montagearbeiten.
  - Bauen Sie das Hochbeet nicht bei windigen oder feuchten Wetterbedingungen auf.
  - Achten Sie darauf, mit den Alu-Profilen keine stromführenden Leitungen zu berühren.
  - Entsorgen Sie alle Plastikbeutel und -verpackungen sofort und umweltgerecht und halten Sie sie immer ausser Reichweite von Kindern. Erstickungsgefahr!
  - Das Hochbeet muss auf einem ebenen Untergrund aufgestellt werden.
  - Lehnen Sie sich während der Montage nicht gegen das Hochbeet, drücken Sie auch nicht dagegen.
  - Kinder sollten während der Montage ferngehalten werden.
  - Stellen Sie das Hochbeet nicht an eine zugige Stelle, oder in einen Bereich, der extremen Winden ausgesetzt ist.
  - Lagern Sie keine warmen oder heissen Gegenstände, wie einen gerade gebrauchten Grill in dem Hochbeet.
- Generell:**
- Wählen Sie einen sonnigen, ebenen Platz für das Hochbeet, es sollte nicht unter einem Baum stehen.
  - Halten Sie das Dach frei von Laub und Schnee.

- *Nous vous recommandons de mettre des gants de travail lors du montage du carré potager surélevé.*
  - *Ne construisez pas le carré potager surélevé en cas de vent ou de conditions météorologiques humides.*
  - *Prenez soin à ne pas toucher des fils électriques avec les profils en aluminium.*
  - *Mettez immédiatement les sachets et emballages en plastique au rebut en respectant l'environnement et tenez-les hors portée des enfants. Risque d'étouffement !*
  - *Le carré potager surélevé doit être placé sur une surface plane.*
  - *Ne vous adossez pas contre le carré potager surélevé pendant le montage et n'appuyez également pas dessus.*
  - *Nous vous recommandons de maintenir les enfants à l'écart pendant le montage.*
  - *Ne placez pas le carré potager surélevé dans un endroit exposé aux courants d'air ou à des vents violents.*
  - *N'entreposez pas d'objets chauds dans le carré potager surélevé, comme par exemple un barbecue ou similaire que vous venez juste d'utiliser.*
- D'une manière générale :**
- *Placez le carré potager surélevé dans un endroit ensoleillé et plat. Nous vous déconseillons de le placer sous un arbre.*
  - *Prenez soin qu'il n'y ait pas de feuilles ou de neige sur le toit.*

## PFLEGE / ENTRETIEN

---

- Wenn Sie das Hochbeet reinigen wollen, benutzen Sie eine milde Seifenlauge und spülen Sie es anschliessend mit klarem, kaltem Wasser.
- Benutzen Sie niemals Azeton, scheuern- oder aggressive Reinigungsmittel oder -lösungen, um die Paneele zu reinigen.
- *Si vous voulez nettoyer le carré potager surélevé, utilisez de l'eau douce savonneuse puis de l'eau froide et claire.*
- *N'utilisez jamais de l'acétone, des produits d'entretien ou détergents agressifs ou récupérant, pour nettoyer les panneaux.*